

3. Rikta in och momentdrag samtliga bultar/muttrar ordentligt, se tabell.
4. Återmontera värmeskyddsplåten och ljuddämparen.
5. Skär ett urtag i stötfångaren enligt skiss **A**, eller **R-Line** enligt skiss **B**, passa in stötfångaren och montera den.
6. Montera dosbrickan (3) i dragets ramdel (1) med bult (4) och mutter (6). (Montera elsatsen, kontrollera funktion av den ställbara dosbrickan med eldosa.)
7. Återmontera demonterade delar.
8. Kuldel (2) skall monteras samt underhållas enligt bruks- och underhållsanvisning. Följ anvisningen regelbundet.

**OBS!** Dragets ramdel hindrar användningen av bogseröglan i bakre stötfångaren av fordonet, draget kan användas i bogsering enligt vägtrafiklagen.

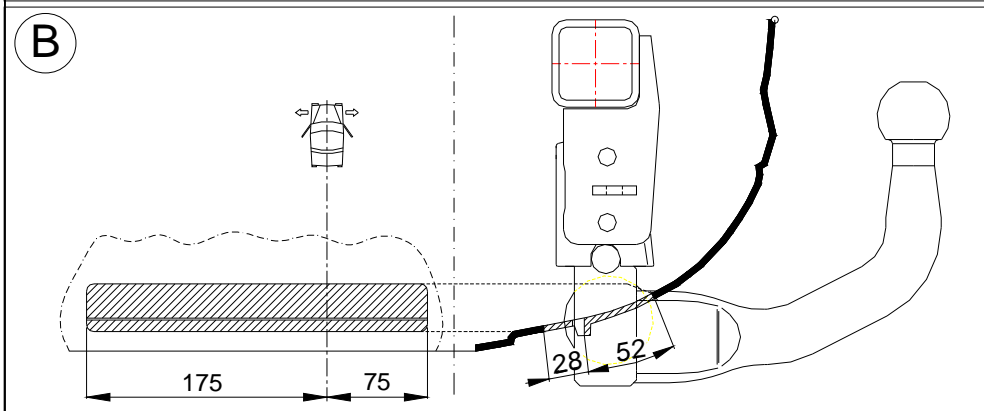
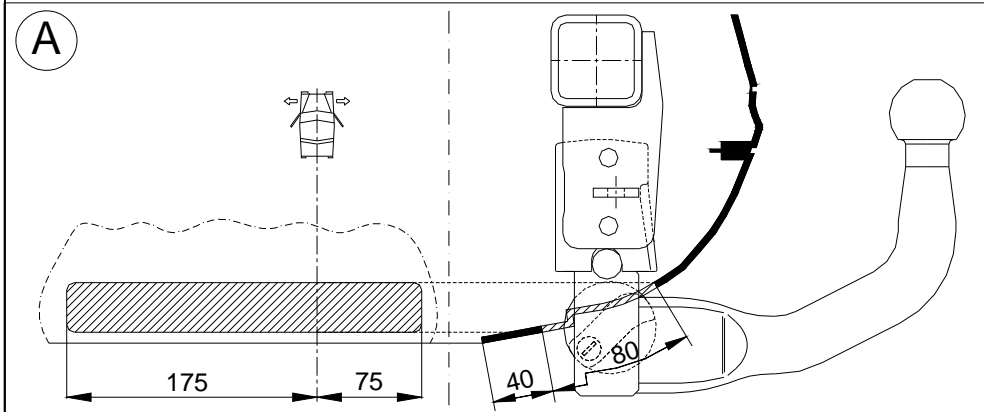

KC016 - 56140C / 04.06.2009

# kovil®

**Kovil Oy**

Taitajantie 2  
FIN-57210 Savonlinna  
Finland  
Tel. +358-(0)15-578 40  
Fax +358-(0)15-578 421

## ASENNUSOHJE / MONTERINGSANVISNING

### Ajoneuvon tiedot / Fordons information:

Valmistaja / Tillverkare: **Volkswagen**  
Malli / Modell: **Passat Sedan & Variant; 2wd & 4wd**  
**2005-**  
Tyyppi / Typ: **3C ... / B6 ...**

### Vetokoukun tiedot / Dragets information:

Tuotenumero (Ver.) / Produkt-nr. (Ver.): **56140C**  
EY -tyyppi / EG -typ: **KC016**  
EY -hyväksyntänro / EG -godkänd nr: **e11\*94/20\*6782\*00**  
Aisapaino / Kultryck S: **max 85 kg** (Katso ajoneuvon tiedot / Se fordon information)  
D-arvo / D-värde D: **max 11,3 kN**  
Vetokoukun paino / Dragets vikt: **19 kg**

D - arvo vastaa esim. C = 2200 kg ja T = 2418 kg. D - värde motsvarar t.ex. C = 2200 kg och T = 2418 kg.  
Ota myös huomioon ajoneuvokohtaiset rajoitukset (katso Följ även fordonspecifica begränsningar (se registerutdrag  
rekriteriote ja muut ajoneuvon tiedot). och fordon information).  
Vetokoukun D-arvoa ei saa ylittää. Dragets D-värde får ej överskridas.

**D**= D -arvo / D -värde [kN]  
**T**= Ajoneuvon kok. paino / Tot. vikt av fordon [kg]  
**C**= Perävaunun kokonaispaino - aisapaino S /  
Släpvagns totalvikt - kultryck S [kg]

**D** =  $T \times C \times 9,81 / ((T + C) \times 1000)$   
**T** =  $C \times D \times 1000 / ((C \times 9,81) - (1000 \times D))$   
**C** =  $T \times D \times 1000 / ((T \times 9,81) - (1000 \times D))$

### Yleisohjeet:

#### LUE ASENNUSOHJE ENNEN ASENNUSTA !

- Poista alustamassa kiinnityskohdista ja suojaa ohuella ruostesuoja-aineella.
- Puhdista hitsattujen muttereiden kiertet ennen asennusta.
- Säilytä tämä asennusohje ja mahdollisesti liitteenä olevat käyttö- ja huolto-ohjeet ajoneuvon papereiden mukana.
- Vetokuula on pidettävä puhtaana ja rasvattuna.

#### Huomio!:

- Vetokoukun ja kiinnitysosien rakennetta ei saa muuttaa. Vaurioitunut vetokoukku ja kiinnitysosat on uusittava.
- Vetokuulan halkaisija ei saa alittaa 49mm mistään kohdasta.
- Valmistajan tuotevastuu ei koske asennusvirheestä tai virheellisestä käytöstä aiheutuvia vahinkoja.

### Allmänna anvisningar:

#### LÄS MONTERINGSANVISNINGEN FÖRE MONTERING !

- Skrapa bort underredsmassan vid kontaktytor och skydda med tunt rostskyddsmedel.
- Rensa gängor i insvetsade muttrar före montering.
- Bevara dragets monteringsanvisning samt eventuella bruks- och underhållsanvisningar med fordonets övriga dokument. (Monteringsanvisningen skall uppvisas vid besiktningen i Sverige.)
- Dragkulan skall hållas ren och smörd.

#### Observera!:

- Konstruktions ändring av draganordning eller monteringsdetaljer är förbjudet. Skadad draganordning eller monteringsdetaljer måste bytas mot nya.
- Dragkulans diameter får ej underskrida 49mm på minsta stället.
- Tillverkarens produktansvar gäller ej skador orsakade av felaktig montering och/eller felaktig användning.

KC016 - 56140C / 04.06.2009

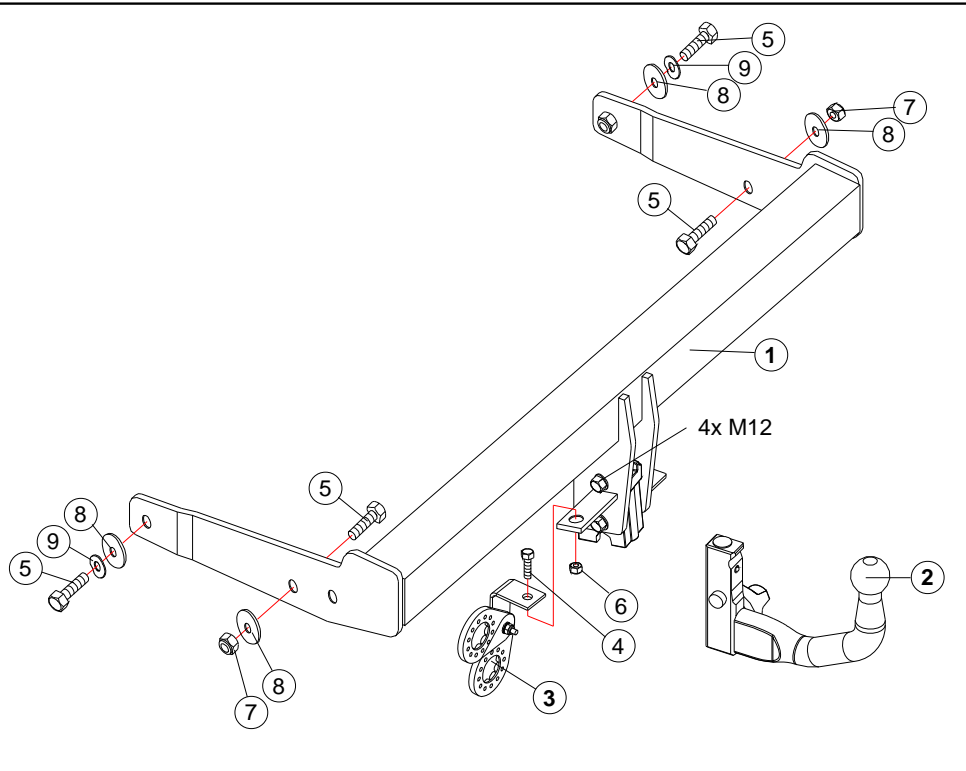

#### Asennussarja / Monteringsatts:

Pos kpl/st Osa / Del

1	.....1	Koukun runko / Dragets ramdel
2	.....1	Kuula / Kuldel (#3007: ACS32-e4*94/20*3332 / #6007: ACS63-e4*94/20*3957)
3	.....1	Pistorasian kannake / Dosbricka (#77100)
4	.....1	Kuusioruuvi / Bult ..... M10 x 25
5	.....4	Kuusioruuvi / Bult ..... M12 x 35
6	.....1	Lukitusmutteri / Låsmutter ..... M10
7	.....2	Lukitusmutteri / Låsmutter ..... M12
8	.....4	Korialuslevy / Planbricka ..... 13 x 36
9	.....2	Jousialuslevy / Vågbricka ..... M12

#### Kiristysmomentti /

#### Ådragningsmoment:

M6 - 8.8.....	10 Nm
M8 - 8.8.....	30 Nm
M10 - 8.8.....	47 Nm
M12 - 8.8.....	90 Nm
M14 - 8.8.....	130 Nm
M16 - 8.8.....	195 Nm
M10 x 1,25 - 8.8...	40 Nm
M12 x 1,25 - 8.8...	70 Nm
M12 x 1,5 - 8.8.....	80 Nm
M14 x 1,5 - 8.8...	135 Nm

#### Liitteet / Bilaga:

--- .....1 Käyttöohje (kuulaosa ACS) / Bruksanvisningen (kuldel ACS)

KC016 - 56140C / 04.06.2009

#### **HUOM!:** Pura osat paketista ja tarkasta, että sarjasta ei puutu mitään. Katso auton osien tarkemmat irrottamisohjeet korjaamokirjasta !

**Vihje:** Seuraa sähkösarjan asennusohjetta ja asenna sähkösarja vetokoukkuun asentaessasi.

1. Irrota takavalot.  
Irrota puskurin kiinnikkeet lokasuojista, takavalojen alueelta ja alareunasta.  
Irrota mahdolliset johdot puskurista.  
Vedä puskuria taaksepäin ja irrota puskuri.  
Poista törmäselementti takapellistä (ei asenneta takaisin), asenna ruuvit takaisin ajoneuvoon.  
Irrota pakoputken takimmainen kannatin ajoneuvosta ja äänenvaimentajan suojapelti.  
Poista teipit runkopalkkien ulkosivuilla olevista vetokoukkuun kiinnityskohdista.
2. Aseta koukun runko (1) runkopalkkien sisään ja asenna löysästi korialuslevyillä (8), jousialuslevyillä (9), ruuveilla (5) ja muttereilla (7).
3. Kohdista osat ja kiristä kaikki ruuvit/mutterit huolellisesti oikeaan momenttiin, katso taulukko.
4. Asenna äänenvaimentajan suojapelti ja pakoputki.
5. Leikkaa aukko puskuriin kuvan **A** mukaan, **R-Line** puskuri kuvan **B** mukaan, sovita puskuria paikalleen ja asenna puskuri.
6. Asenna pistorasian kannake (3) ruuvilla (4) ja mutterilla (6) koukun runkoon (1). (Asenna sähkösarja, varmista kääntyvän kannakkeen toiminta pistorasian kanssa.)
7. Asenna ajoneuvosta irrotetut osat takaisin paikoilleen.
8. Kuulaosa (2) asennetaan ja huolletaan erillisen käyttö- ja huolto-ohjeen mukaisesti. Noudata ohjetta säännöllisesti.

**HUOM!** Vetokoukkuun runko estää ajoneuvon takapuskurissa olevan hinaussilmukan käytön, vetokoukkuun voi käyttää tieliikennelain mukaiseen hinaukseen.

#### **OBS!:** Packa upp samtliga detaljer och kontrollera att alla delar finns med i satsen. För demontering av bilens delar se exakt instruktion i verkstadsmanual !

**Tips:** Följ monteringsanvisningen för elsatsen och montera elsatsen medan monteringen av draget.

1. Demontera bakljus.  
Lösögör stötfångarfästen från stänkskärmar, vid bakljusen och från nederkanten.  
Lösögör eventuella kablar till stötfångaren.  
Dra stötfångaren bakåt och lösögör stötfångaren.  
Lösögör deformationselement från baggaveln (behövs inte längre), och återmontera originalbultar till fordon.  
Lösögör ljuddämparens bakersta hållare från fordon samt värmeskyddsplåten.  
Avlägsna tejper vid infästningspunkter på utsidor av sidobalkar.
2. Placera dragets ramdel (1) in i rambalkarna och montera löst med brickor (8), spännbrickor (9), bultar (5) och muttrar (7).

fortsätter på sidan 4...

KC016 - 56140C / 04.06.2009