



**(D)** Art.-Nr.: 11583  
**Erweiterung 3. Fahrrad für CROW PLUS**  
Art.-Nr.: 11582  
Bedienungsanleitung ..... 2

**(FR)** Réf. art. 11583  
**Extension 3ème vélo pour CROW PLUS**  
Réf. art. 11582  
Manuel de l'opérateur ..... 15

**(GB)** Art. No. 11583  
**Extension 3. Bicycle for CROW PLUS**  
Art. No. 11582  
Operating instructions ..... 8

**(I)** Cod. art. 11583  
**Espansione terza bicicletta per CROW PLUS**  
Cod. art. 11582  
Istruzioni per l'uso ..... 22

**INHALT**

|     |   |   |
|-----|---|---|
| 1.  | BESTIMMUNGSGEMÄSSER GEBRAUCH                    | 2 |
| 2.  | LIEFERUMFANG                                    | 2 |
| 3.  | SPEZIFIKATIONEN                                 | 2 |
| 4.  | SICHERHEITSHINWEISE                             | 3 |
| 5.  | BEDIENUNGSANLEITUNG                             | 5 |
| 5.1 | ÜBERSICHT                                       | 5 |
| 5.2 | MONTAGE DER ERWEITERUNG                         | 5 |
| 5.3 | MONTAGE DER DER FAHRRÄDER AUF DEM FAHRRADHALTER | 7 |
| 6.  | WARTUNG UND PFLEGE                              | 7 |
| 6.1 | WARTUNG   | 7 |
| 6.2 | PFLEGE  | 7 |
| 7.  | HINWEISE ZUM UMWELTSCHUTZ                       | 7 |
| 8.  | KONTAKTINFORMATIONEN                            | 7 |



**WARNUNG!**

**Lesen Sie die Bedienungsanleitung vor Inbetriebnahme sorgfältig durch und beachten Sie alle Sicherheitshinweise! Nichtbeachtung kann zu Personenschäden, Schäden am Gerät oder Ihrem Eigentum führen!**

**Bewahren Sie die Originalverpackung, den Kaufbeleg sowie diese Anleitung zum späteren Nachschlagen auf!**

**Bei der Weitergabe des Produkts geben Sie auch diese Anleitung weiter.**

**Prüfen Sie vor Inbetriebnahme den Inhalt der Verpackung auf Unversehrtheit und Vollständigkeit!**

**1. BESTIMMUNGSGEMÄSSER GEBRAUCH**

Dieses Nachrüstset dient dazu, den EUFAB Anhängerkupplungsträger, CROW PLUS erweiterbar, Artikelnummer 11582, um einen zusätzlichen Stellplatz für das dritte Fahrrad zu erweitern.

Dieses Gerät ist nicht dafür bestimmt, durch Kinder und Personen mit eingeschränkten geistigen Fähigkeiten oder ohne erforderliches Fachwissen benutzt zu werden. Kinder sind von dem Gerät fernzuhalten.

Das Gerät ist nicht für den gewerblichen Einsatz bestimmt.

Zum bestimmungsgemäßen Gebrauch gehört auch die Beachtung aller Informationen in dieser Anleitung, insbesondere die Beachtung der Sicherheitshinweise. Jede andere Verwendung gilt als nicht bestimmungsgemäß und kann zu Sach- oder Personenschäden führen. Die EAL GmbH übernimmt keine Haftung für Schäden, die durch nicht bestimmungsgemäßen Gebrauch entstehen.

**2. LIEFERUMFANG**

- 1 Radschiene links
- 2 Radschiene rechts
- 3 Rahmenhalter
- 4 Sicherheitsgurt, lang
- 5 Montagematerial
- 6 Kabelbinder
- 7 Spanngurt, kurz



Bild 1: Lieferumfang

### 3. SPEZIFIKATIONEN

|                       |                  |                  |              |                      |  |
|-----------------------|------------------|------------------|--------------|----------------------|--|
| Material:             | Stahl/Kunststoff | Eigengewicht:    | ca. 1,700 kg | Radstand (max.):     | 130 cm                                       |
| Anzahl der Fahrräder: | 1                | Nutzlast (max.): | 15 kg        | Reifenbreite (max.): | 5,6 cm                                       |
|                       |                  |                  |              | Schienenabstand:     | 20 cm<br>(zur 2. Schiene des Fahrradträgers) |

### 4. SICHERHEITSHINWEISE

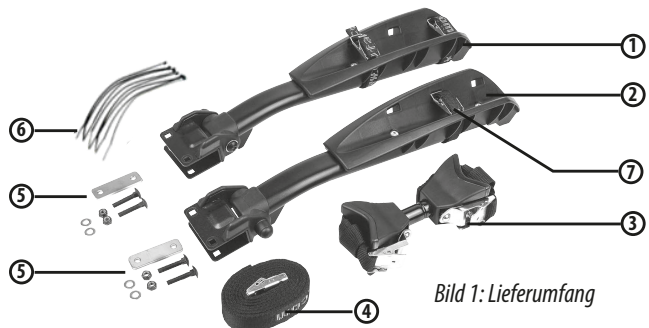
In der Anleitung finden Sie folgende Kategorien von Sicherheitshinweisen:



#### **WARNUNG!**

##### **Personenschäden möglich:**

Hinweise mit dem Wort **WARNUNG!** warnen vor einer möglicherweise drohenden Gefahr. Wenn sie nicht gemieden wird, können Tod oder schwerste Verletzungen die Folge sein.



#### **VORSICHT!**

##### **Personen- oder Sachschaden möglich:**

Hinweise mit dem Wort **VORSICHT!** warnen vor einer möglicherweise drohenden Gefahr. Wenn sie nicht gemieden wird, können leichte oder geringfügige Verletzungen die Folge sein. Das Produkt oder etwas in der Umgebung könnte schwer beschädigt werden.



#### **ACHTUNG!**

##### **Personen- oder Sachschaden möglich:**

Hinweise mit dem Wort **ACHTUNG!** warnen vor einer möglicherweise schädlichen Situation. Wenn sie nicht gemieden wird, kann das Produkt oder etwas in der Umgebung beschädigt werden.



#### **HINWEIS**

##### **Sonstige Hinweise:**

Nützlicher Tip. Erleichtert die Bedienung oder Montage des Produkts oder dient zum besseren Verständnis.

Das jeweils verwendete Sicherheitssymbol ersetzt nicht den Text des Sicherheitshinweises. Lesen Sie deshalb den Sicherheitshinweis und befolgen Sie ihn genau!



#### **VORSICHT!**

- Kinder dürfen nicht mit dem Gerät spielen.
- Reinigung und Benutzerwartung dürfen nicht von Kindern ohne Beaufsichtigung durchgeführt werden.
- Lassen Sie das Verpackungsmaterial nicht achtlos liegen. Dieses kann für Kinder zu einem gefährlichen Spielzeug werden!
- Benutzen Sie dieses Produkt nur für die dafür vorgesehene Verwendung!
- Manipulieren oder zerlegen Sie das Gerät nicht!
- Verwenden Sie zu Ihrer eigenen Sicherheit ausschließlich Zubehör oder Ersatzteile, die in der Anleitung angegeben sind, oder deren Verwendung durch den Hersteller empfohlen wird!

Sollten Sie sich bei der Montage nicht sicher sein, bitten Sie Ihren Händler oder den Hersteller um weitere Informationen. Weder Hersteller noch Händler haften für Schäden, die auf einen unsachgemäßen Gebrauch oder eine unsachgemäße Montage zurückzuführen sind.

Kontrollieren Sie den Fahrradträger und die dazu gehörende Ladung regelmäßig! Sie sind dazu verpflichtet und werden im Schadenfall haftbar gemacht.



#### **ACHTUNG!**

Der Fahrzeugführer ist grundsätzlich dafür verantwortlich, dass die Ladung und die Ladungssicherung vorschriftsmäßig sind. Überprüfen Sie deshalb die Ladung regelmäßig, auch bei längeren Fahrten muss die Ladung regelmäßig überprüft werden.



#### **HINWEIS**

Führen Sie keine Leerfahrten mit dem Fahrradträger durch. Verstauen Sie ihn im Kofferraum Ihres Fahrzeugs. Dies vermeidet einen erhöhten Kraftstoffverbrauch und schont den Fahrradträger.

**WARNUNG!****Personen- oder Sachschaden durch verändertes Fahrzeugverhalten.**

Das Fahren mit dem Fahrradträger beeinflusst die Fahreigenschaften Ihres Fahrzeugs.

- Passen Sie Ihre Fahrgeschwindigkeit dem neuen Fahrzeugverhalten an.
- Fahren Sie nie schneller als 130 km/h.
- Vermeiden Sie plötzliche und ruckartige Steuerbewegungen.
- Achten Sie darauf, dass Ihr Fahrzeug länger ist als gewohnt.

**WARNUNG!****Personen- oder Sachschaden durch Überladen.**

Das Überschreiten der max. Nutzlast des Fahrradträgers, sowie der zulässigen Stützlast der Anhängerkupplung oder des zulässigen Gesamtgewichts kann zu schweren Unfällen führen.

- Beachten Sie unbedingt die Angaben zur max. Nutzlast, zulässigen Stützlast und zulässigem Gesamtgewicht Ihres Fahrzeugs. Überschreiten Sie diese Angaben keinesfalls.

**WARNUNG!****Personen- oder Sachschaden durch nicht komplett montierten Fahrradträger.**

Das Fahren mit zusammengeklapptem Fahrradträger kann zu Unfällen führen.

Die beweglichen Teile des Fahrradträgers stellen im nicht fertig montierten Zustand eine Gefahrenquelle dar.

- Demontieren Sie den Fahrradträger, wenn Sie ihn nicht benötigen.
- Fahren Sie niemals mit zusammengeklapptem Fahrradträger.

**WARNUNG!****Personen- oder Sachschaden durch Verlieren der Fahrräder.**

• Das Fahren ohne Sicherheitsgurte kann zu Unfällen führen.

- Überprüfen Sie vor jedem Fahrtantritt den korrekten und festen Sitz des Gurtes um die Fahrräder und Rahmenhalter des Trägers.
- Überprüfen Sie vor jedem Fahrtantritt den korrekten und festen Sitz der beiden Gurte um das Vorderrad und den Gurt um das Hinterrad des Fahrrades.
- Spannen Sie die Gurte ggf. nach.
- Überprüfen Sie vor jedem Fahrtantritt, ob die verwendeten Gurte unbeschädigt und unverschlissen sind.
- Beschädigte oder verschlissene Gurte müssen vor Fahrtantritt gegen unbeschädigte Gurte ausgetauscht werden. Es dürfen nur Gurte verwendet werden, die von der EAL GmbH dafür zugelassen sind.

**WARNUNG!****Personen- oder Sachschaden durch überstehende Teile.**

Über den Rand des Fahrzeugs bzw. Fahrradträgers stehende Teile können während der Fahrt Personen- oder Sachschäden verursachen.

- Montieren Sie nur Teile, die nicht über den Rand des Fahrzeugs herausragen.

**WARNUNG!****Personen- oder Sachschaden durch Abdeckplanen.**

Abdeckplanen erhöhen den Luftwiderstand. Sie können sich lösen und umherfliegen, das kann zu schweren Unfällen führen.

- Benutzen Sie keine Planen.

**WARNUNG!****Personen- oder Sachschaden durch Verlieren des Fahrradträgers.**

Der Träger setzt sich nach der Befestigung und einigen gefahrenen Kilometern erst richtig auf die Kupplung.

- Kontrollieren Sie die Befestigung des Trägers auf sicheren Sitz nach einigen Kilometern.
- Führen Sie die Montage bei lockerem Sitz erneut durch. Eventuell muss der Schnellverschluss nachgestellt werden. Lesen Sie dazu im entsprechenden Kapitel der Bedienungsanleitung des Fahrradträgers nach. Besteht kein fester Halt, darf der Träger nicht verwendet werden.



### WARNUNG!

#### Personen- oder Sachschaden durch Abbrechen des Fahrradträgers.

Das Fahren mit montiertem Fahrradträger im Gelände kann zu Beschädigungen oder zum Bruch des Trägers führen.

- Benutzen Sie den Fahrradträger nicht im Gelände.
- Nur geeignet für den Einsatz auf einer Pkw-Anhängerkupplung.
- Fahren Sie langsam über Bremsschwellen: Max. Geschwindigkeit 10 km/h.



### ACHTUNG!

#### Sachschaden durch öffnende Heckklappe.

Die Heckklappe könnte gegen den Fahrradträger schlagen und beschädigt werden.

- Elektrische Heckklappen abschalten und manuell betätigen.
- Klappen Sie den Fahrradträger vor dem Öffnen der Heckklappe ab.



### ACHTUNG!

#### Sachschaden durch heiße Auspuffgase.

Es können Schäden am Träger oder den Fahrrädern entstehen, wenn die Auspuffmündung direkt daran grenzt.

- Benutzen Sie ggf. eine Auspuffblende.



**Die Allgemeine Betriebsgenehmigung muss bei angebautem Träger immer im Fahrzeug mit geführt werden.**

## 5. BEDIENUNGSANLEITUNG

### 5.1 ÜBERSICHT

- 1 Radschiene links
- 2 Radschiene rechts
- 3 Rahmenhalter
- 4 Sicherheitsgurt, lang
- 5 Montagematerial
- 6 Kabelbinder
- 7 Spannurt, kurz



Bild 2: Übersicht

### 5.2 MONTAGE DER ERWEITERUNG

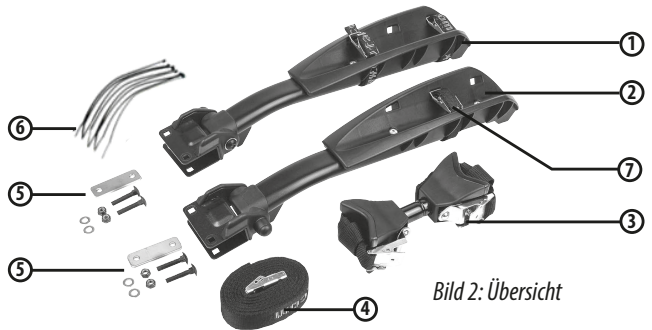

#### HINWEIS

Bevor Sie die Erweiterung an Ihrem Fahrradträger montieren, lösen Sie die Elektrokabel vom Grundrahmen des Fahrradträgers indem Sie die Kabelbinder mit einem Seitenschneider durchschneiden.

#### Schritt 1:

Entfernen Sie die Halteklammern für die Leuchenträger von der Außenseite des Grundrahmens (links und rechts).

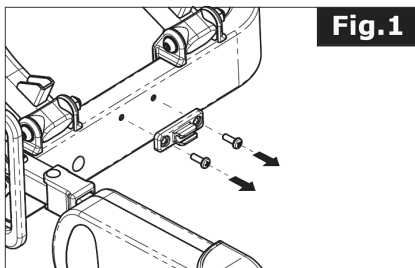

Fig. 1

Bild 3: Entfernen der Halteklammern

#### Schritt 2:

Entfernen Sie die Halteschrauben aus dem Grundrahmen (links und rechts).

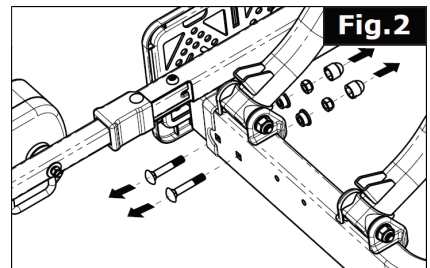

Fig. 2

Bild 4: Entfernen der Halteschrauben

### Schritt 3:

Ziehen Sie die Rahmenverlängerung mit dem Kennzeichenhalter und den Leuchtenträgern soweit aus dem Grundrahmen heraus, bis sich das zweite Bohrspaar der Verlängerung mit den Bohrungen des Grundrahmens überdecken.



Bild 5: Herausziehen der Rahmenverlängerung

### Schritt 4:

Setzen Sie die Halteschrauben wieder ein (links und rechts).

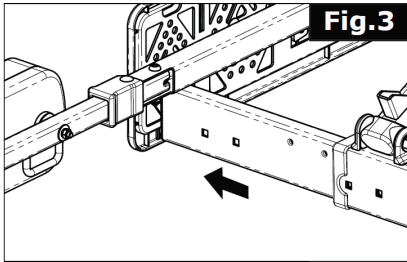

Bild 6: Einsetzen der Halteschrauben

### Schritt 5:

Befestigen Sie die Halteklammern für die Leuchtenträger an der Außenseite der Rahmenverlängerung mit den Schrauben und den Distanzstücken (Montagematerial Position 5 in der Übersicht) (links und rechts). Die Rundung der Halterklammer muss nach unten weisen.

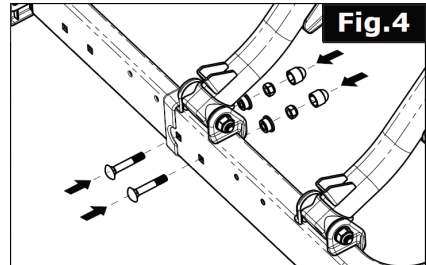

Bild 7: Montage der Halteklammern

### Schritt 6:

Setzen Sie die Radschienen mit dem Scharnier auf die Rahmenverlängerung. Achten Sie darauf, dass die Mutter mit der Schutzkappe des Scharniers nach hinten zeigt (links und rechts).

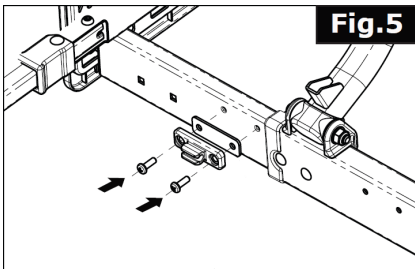

Bild 8: Radschiene aufsetzen

### Schritt 7:

Befestigen Sie die Radschiene mit den Schloßschrauben, Scheiben und den Muttern (Montagematerial Position 5 in der Übersicht). Nachdem Sie die Muttern festgezogen haben, stecken Sie die Schutzkappen auf die Muttern (links und rechts).

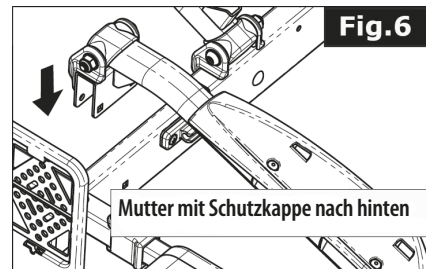

Bild 9: Festschrauben der Radschiene

## Verlegen der Elektrokabel

Verlegen Sie die Kabel entlang der Rohre des Grundrahmens. Die Kabel dürfen nicht geknickt, gezogen oder gequetscht werden, z. B. im Bereich des Abklappmechanismus. Befestigen Sie die Kabel mit den mitgelieferten Kabelbindern (Position 6 in der Übersicht). Schneiden Sie zum Schluss das überschüssige Material der Kabelbinder mit einem Seitenschneider ab.

## Montage der kurzen Spanngurte

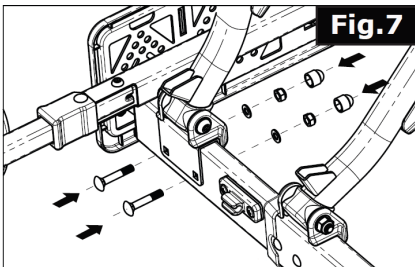

Bild 10: 3 x kurze Spanngurte



Bild 11: Montage Spanngurte

Schieben Sie die kurzen Spanngurte von innen nach außen unter dem Radhalter herum und dann wieder von außen nach innen durch die Langlöcher des Radhalters (siehe Bild 11). Für das Hinterrad des Fahrrads benutzen Sie das mittlere Langloch des Radhalters, für das Vorderrad die beiden äußeren Langlöcher (zwei Spanngurte gegen Verdrehen des Vorderrades).

### 5.3 MONTAGE DER FAHRRÄDER AUF DEM FAHRRADHALTER

Befestigen Sie die ersten beiden Fahrräder gemäß der Anleitung Ihres Fahrradträgers.

Setzen Sie das dritte Fahrrad in die dritte Radschiene, entgegen der Richtung des zweiten Fahrrades. Verbinden Sie den Rahmen des dritten Fahrrades mit Hilfe des losen Rahmenhalters, (Position 3 in der Übersicht), mit dem Rahmen des zweiten Fahrrades.

Sichern Sie die Räder mit den mitgelieferten kurzen Spannbändern. Ein Spannbänder für die Befestigung des Hinterrads und zwei für das Vorderrad (siehe Bild 12), als Schutz gegen Verdrehen.



Bild 12: Befestigung Vorderrad

Sichern Sie nun die Fahrräder mit dem langen Sicherheitsgurt (Position 4 in der Übersicht). Legen Sie den Sicherheitsgurt durch die Fahrradrahmen und um den U-Bügel herum und ziehen den Sicherheitsgurt fest an.



Sicherheitsgurt

Bild 13: Verwendung Sicherheitsgurt



#### WARNING!

**Ohne diesen Sicherheitsgurt darf der Fahrradträger nicht benutzt werden.**

Die Demontage der Fahrräder erfolgt in umgekehrter Reihenfolge.

## 6. WARTUNG UND PFLEGE

### 6.1 WARTUNG

Bei bestimmungsgemäßem Gebrauch sind der Fahrradträger und die Erweiterung für das dritte Fahrrad wartungsfrei.

### 6.2 PFLEGE

- Reinigen Sie den Fahrradträger und die Erweiterung mit einem milden Reinigungsmittel, mit warmem Wasser und/oder einem weichen Tuch. Entfernen Sie vorher groben Schmutz und Staub.
- Benutzen Sie keine Lösungsmittel oder ähnliche Reiniger, da diese den Fahrradträger beschädigen können.
- Lassen Sie den Fahrradträger von alleine trocknen. Benutzen Sie keinen Fön oder andere Heizgeräte um den Trocknungsvorgang zu beschleunigen.

- Reinigen Sie den Fahrradträger nach Verwendung im Küstenbereich und nach Einsatz bei Winterbedingungen regelmäßig, um Salz entfernen und dadurch die Haltbarkeit des Fahrradträgers zu verlängern.
- Lagern Sie den Fahrradträger in längeren Zeiten ohne Benutzung (z. B. über den Winter) trocken und geschützt, um die Lebensdauer zu verlängern.
- Prüfen Sie vor jeder Fahrt den Fahrradträger und die Erweiterung auf Verschleiß.
- Defekte Teile und Spannrriemen müssen ausgetauscht werden.
- Bei Beschädigung der Lackschicht sorgen Sie schnellstmöglich für eine Beseitigung des Schadens um eine Korrosion des Materials zu vermeiden.
- Für den Austausch der Teile wenden Sie sich an unseren Kundenservice.
- Jegliche Veränderung an Originalteilen und Materialien oder an der Konstruktion des Fahrradträgers kann die Sicherheit und Leistungsfähigkeit beeinträchtigen.

## 7. HINWEISE ZUM UMWELTSCHUTZ



Entsorgen Sie dieses Gerät über die Wertstofftonne oder die öffentlichen/kommunalen Sammelstellen. Die Materialien sind recycelbar. Durch Recycling, stoffliche Verwertung oder andere Formen der Wiederverwendung von Altgeräten leisten Sie einen wichtigen Beitrag zum Schutz unserer Umwelt!

## 8. KONTAKTINFORMATIONEN

### ○ EAL GmbH

Otto-Hausmann-Ring 107  
42115 Wuppertal, Deutschland

☎ +49 (0)202 42 92 83 0  
📠 +49 (0) 202 42 92 83 – 160

✉ info@eal-vertrieb.com  
🌐 www.eal-vertrieb.com

### Ⓜ Extension 3. Bicycle for CROW PLUS, Art. No. 11582

## CONTENT

|     |   |    |
|-----|---|----|
| 1.  | PROPER USE OF THE PRODUCT                 | 9  |
| 2.  | SCOPE OF DELIVERY                         | 9  |
| 3.  | SPECIFICATIONS                            | 9  |
| 4.  | SAFETY PRECAUTIONS                        | 9  |
| 5.  | INSTRUCTIONS FOR USE                      | 12 |
| 5.1 | OVERVIEW                                  | 12 |
| 5.2 | ATTACHING THE EXTENSION                   | 12 |
| 5.3 | MOUNTING THE BICYCLES TO THE BICYCLE RACK | 14 |
| 6.  | MAINTENANCE AND CARE                      | 14 |
| 6.1 | MAINTENANCE                               | 14 |
| 6.2 | CARE                                      | 14 |
| 7.  | NOTES REGARDING ENVIRONMENTAL PROTECTION  | 14 |
| 8.  | CONTACT INFORMATION                       | 14 |





## WARNING!

Please read the operating instructions carefully prior to use and observe all safety instructions! Non-compliance can lead to personal injuries, damage to the device or your property! Please retain the original packaging, the proof of purchase as well as these instructions for subsequent reference! When passing on the product, please include these operating instructions as well.

Please check content of package for integrity and completeness prior to use!

## 1. PROPER USE OF THE PRODUCT

This retrofitting set is used to extend the EUFAB trailer coupling rack CROW PLUS extendable, Article No. 11582, to include an additional space for a third bicycle.

This device is not designed to be used by children or persons with limited mental abilities or without experience and/or lack of required specialist knowledge. Keep children away from the device.

The device is not designated for commercial use.

Utilisation according to the intended purpose also includes the observance of all information in these operating instructions, particularly the observance of the safety instructions. Any other use is considered improper and can lead to property damage or personal injury. EAL GmbH assumes no liability for damage resulting from improper use.

## 2. SCOPE OF DELIVERY

- 1 Wheel rail left
- 2 Wheel rail right
- 3 Frame holder
- 4 Safety strap, long
- 5 Assembly material
- 6 Cable ties
- 7 Tensioning strap, short

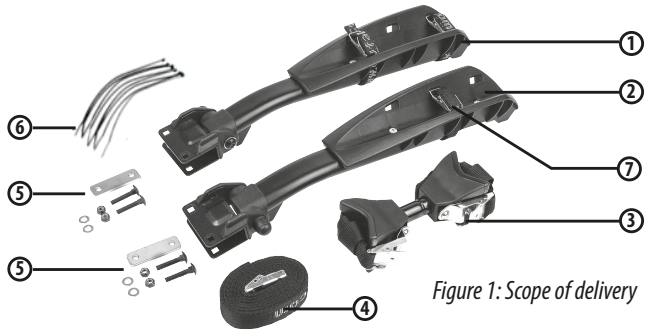

Figure 1: Scope of delivery

## 3. SPECIFICATIONS

|                     |               |                               |                  |                                       |        |
|---------------------|---------------|-------------------------------|------------------|---------------------------------------|--------|
| Material:           | Steel/plastic | Net weight:                   | approx. 1.700 kg | Wheel base (max.):                    | 130 cm |
| Number of bicycles: | 1             | Load bearing capacity (max.): | 15 kg            | Tyre width (max.):                    | 5.6 cm |
|                     |               |                               |                  | Rail distance:                        | 20 cm  |
|                     |               |                               |                  | (to the 2nd rail of the bicycle rack) |        |

## 4. SAFETY PRECAUTIONS

The instructions contain the following categories of safety precaution:



### WARNING!

#### Personal injury possible:

Notes with the word WARNING! warn of a potential risk. If this is not prevented, death or serious injury may be the consequence.



### ATTENTION!

#### Personal injury or property damages are possible:

Notes with the word ATTENTION! warn of a potential risk. If this is not prevented, minor or slight injury may be the consequence. The product or something in the vicinity may be badly damaged.



### CAUTION!

#### Personal injury or property damages are possible:

Notes with the word CAUTION! warn of a potentially damaging situation. If this not prevented, the product or something in its vicinity may be damaged.

**NOTE****Other note:**

Useful tip. Makes operating or assembling the product easier or helps to improve understanding.

The safety symbol used does not replace the text of the safety precaution. For this reason, read the safety note and follow it well!

**CAUTION!**

- Children may not play with the device.
- Cleaning and user maintenance may not be carried out by children without supervision.
- Do not treat packaging material carelessly. This may become a dangerous plaything for a child!
- Only use this product for its designated purpose!
- Do not manipulate or disassemble the device!
- For your own safety, only use accessories and spare parts that are stated in these instructions or that are recommended by the manufacturer!

If you are not sure about the assembly, please ask your dealer or the manufacturer for additional information. Neither the manufacturer nor the dealer are liable for damages caused as a result of the incorrect use or incorrect assembly.

Check the bicycle carrier and the load regularly! You are required to do so and may be held liable in case of damage.

**CAUTION!**

The driver is always responsible for ensuring that the load and the load securing meet the regulations. For this reason, check the bicycle rack and the securing of the bicycles regularly, even on long journeys.

**NOTE**

Do not travel with the bicycle rack empty. Store it in the boot of your vehicle. This prevents increased fuel consumption and protects the rack.

**WARNING!****Personal injury or property damage due to changed vehicle driving characteristics.**

Driving with the mounted bicycle rack will affect the driving characteristics of your vehicle.

- Adjust your speed to the new driving characteristics.
- Never drive faster than 130 km/h.
- Avoid sudden and jerky steering operations.
- Remember that your vehicle is longer than usual.

**WARNING!****Personal injury or property damage due to overloading.**

Exceeding the maximum payload of the bicycle rack and the permitted supporting load of the trailer tow bar or permitted overall weight may lead to serious accidents.

- Always observe the specifications regarding the maximum payload, permitted supporting load and permitted overall weight of your vehicle. Do not exceed these specifications at any time.

**WARNING!****Personal injury or property damage possible due to an incompletely mounted bicycle rack.**

Driving with the bicycle rack folded can lead to accidents.

The moving parts of the bicycle rack do not represent a source of danger when fully mounted.

- Remove the bicycle rack when it is not required.
- Never drive with the bicycle rack folded.

**WARNING!****Personal injury or property damage due to loss of the bicycles.**

- Driving without safety straps can lead to accidents.
- Before embarking on any journey, check the correct and firm seating of the strap around the bicycles and frame holder of the rack.
- Before embarking on any journey check the correct and firm seating of both straps around the front wheel and the strap around the rear wheel of the bicycle.
- If necessary tighten the straps again.
- Before embarking on any journey, check to make sure the straps used are undamaged and not worn.
- Damaged or worn straps must be replaced with undamaged ones before you embark on your journey. Only straps authorised by EAL GmbH for the purpose may be used.

**WARNING!****Personal injury or property damages caused by protruding parts.**

Parts protruding beyond the edge of the vehicle or rack may cause personal injury or property damage during the journey.

- Only mount parts that do not protrude beyond the edge of the vehicle.

**WARNING!****Personal injury or property damage due to tarpaulins.**

Tarpaulins increase the air resistance. They may come undone and flap which may result in serious accidents. Do not use tarpaulins.

- Do not use tarpaulins.

**WARNING!****Personal injury or property damage due to loss of the bicycle rack.**

The rack will only be seated properly on the coupling after it has been secured and driven for a few kilometres.

- After a few kilometres, check the secure seating of the rack.
- If it is seated loosely, reinstall. The quick closure may need to be adjusted. For this, see the relevant chapter of the bicycle rack operating instructions. If there is no firm hold, the rack may not be used.

**WARNING!****Personal injury or property damage due to breakage of the bicycle rack.**

Driving with a mounted bicycle rack off the road may cause damages or breakage of the rack.

- Do not use the bicycle rack off the road.
- Only suitable for use on a car trailer coupling.
- Drive over speed bumps slowly: Maximum speed 10 km/h.

**CAUTION!****Property damage due to opening tailgate.**

The tailgate could hit the bicycle rack and be damaged.

- Switch off the electric tailgate and operate it manually.
- Fold down the bicycle rack before opening the tailgate.

**CAUTION!****Property damage caused by hot exhaust gases.**

Damages may be caused to the rack or bicycles if the exhaust outlet is close by.

- Use an exhaust deflector if necessary.



**The general operating permit must be carried in the vehicle when the rack is mounted.**

## 5. INSTRUCTIONS FOR USE

### 5.1 OVERVIEW

- 1 Wheel rail left
- 2 Wheel rail right
- 3 Frame holder
- 4 Safety strap, long
- 5 Assembly material
- 6 Cable ties
- 7 Tensioning strap, short

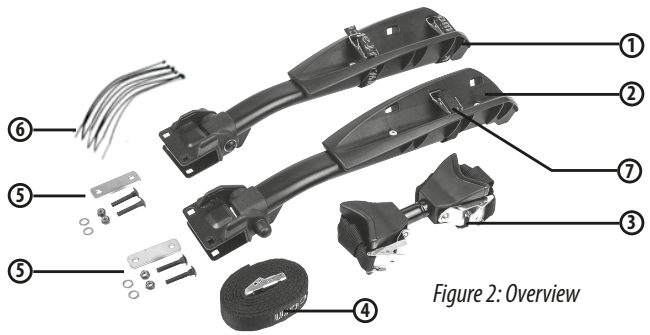

Figure 2: Overview

### 5.2 ATTACHING THE EXTENSION



#### NOTE

Before fitting the extension to your bicycle rack, disconnect the electrical cables from the base frame of the bicycle rack by cutting through the cable ties with cutting pliers.

#### Step 1:

Remove the brackets for the lamp holders from the outside of the base frame (left and right).

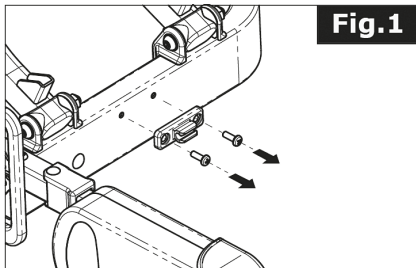

Figure 3: Removing the retaining clips

#### Step 2:

Remove the retaining screws from the base frame. (Left and right).

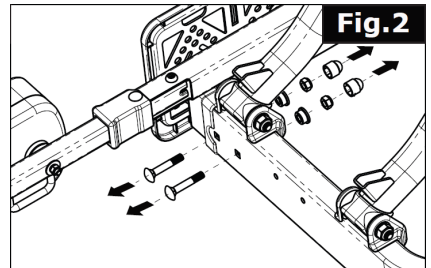

Figure 4: Removing the retaining screws

#### Step 3:

Pull the frame extension with the licence plate holder and the lamp holders out of the base frame until the second pair of holes in the extension coincide with the holes in the base frame.

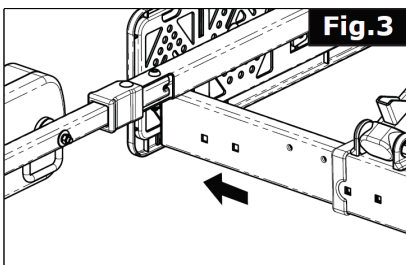

Figure 5: Pulling out the frame extension

#### Step 4:

Replace the retaining screws (left and right).

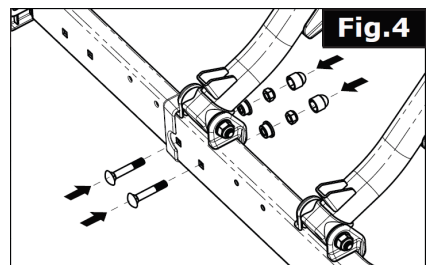

Figure 6: Inserting the retaining screws

**Step 5:**

Fasten the brackets for the lamp holders to the outside of the frame extension using the screws and spacers (mounting material position 5 in the overview) (left and right). The rounding of the holder clamp must point downwards.

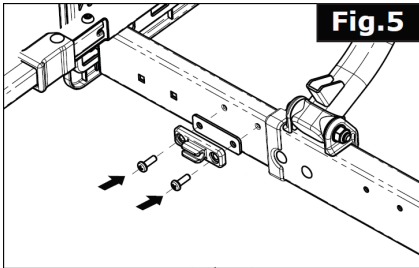

Figure 7: Mounting the retaining clips

**Step 6:**

Place the wheel rails with the hinge on the frame extension. Make sure that the nut with the protective cap of the hinge points backwards (left and right).

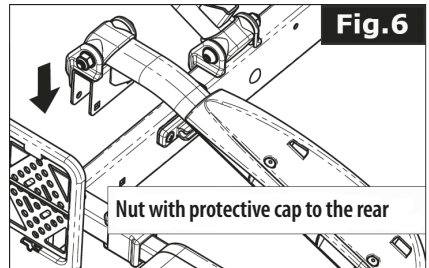

Figure 8: Mounting the wheel rail

**Step 7:**

Fasten the wheel rail with the lock bolts, washers and nuts (installation material position 5 in the overview). After tightening the nuts, place the protective caps on the nuts (left and right).

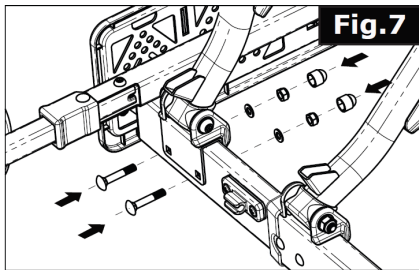

Figure 9: Tightening the wheel rail

**Laying electrical cables**

Lay the cables along the tube of the base frame. The cables may not be bent, stretched or crushed, e.g. in the vicinity of the folding mechanism. Secure the cables with the supplied cable ties (Position 6 in the overview). When you are finished, trim any excess material from the cable ties using cutting pliers.

**Mounting the short tensioning strap**



Figure 10: 3 x short tensioning strap



Figure 11: Mounting the tensioning straps

Insert the short tensioning strap from the inside to the outside below the bike holder and then from the outside to the inside through the slots of the bike holder (Figure 11). For the rear wheel of the bicycle, use the centre slot of the wheel holder, for the front wheel, use the two outer slots (two tensioning straps to prevent the front wheel from turning).

### 5.3 MOUNTING THE BICYCLES TO THE BICYCLE RACK

Fasten the first two bikes according to the instructions on your bicycle carrier.

Place the third bicycle in the third wheel rail, facing the opposite direction to the second. Connect the frame of the third bicycle using the loose frame holder (position 3 in the overview) to the frame of the second bicycle.

Secure the wheels with the supplied short tensioning straps. Use one tensioning strap to secure the rear wheel and two for the front wheel (see figure 12) to prevent them from turning.

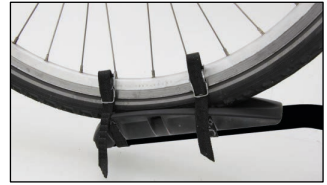

Figure 12: Fastening the front wheel

Now secure the bicycles with the long safety strap (position 4 in the overview). Wrap the safety strap through the bicycle frames and the U-shaped bracket and tighten.



#### WARNING!

**The bicycle rack may not be used without this safety strap.**

*Safety strap*



Figure 13: Using the safety strap

The bicycles are removed in reverse order.

## 6. MAINTENANCE AND CARE

### 6.1 MAINTENANCE

When used as intended, the bicycle rack and the extension for the third bicycle are maintenance-free.

### 6.2 CARE

- Clean the bicycle rack and the extension with a mild cleaning agent, with warm water and/or a soft cloth. Before cleaning, remove coarse dirt and dust.
- Do not use solvents or similar cleaning agents since these can damage the bicycle rack.
- Let the bicycle rack dry in the air. Do not use a hair dryer or other heaters to speed up the drying process.
- Clean the bicycle rack regularly after use in coastal areas and after use in winter conditions to remove salt and thereby prolong the life of the bicycle rack.
- Store the bicycle rack in a dry and protected place for longer periods without use (e.g. over the winter) in order to prolong its service life.
- Before each ride, check the bicycle rack and the extension for wear.
- Defective parts and tensioning belts must be replaced.
- In case of damage to the paint, make sure that the damage is removed as quickly as possible in order to prevent corrosion of the material.
- Please contact our customer service for the exchange of parts.
- Any modification to original parts and materials or to the construction of the bicycle rack may compromise safety and performance.

## 7. NOTES REGARDING ENVIRONMENTAL PROTECTION



Please dispose of this device via the recycling bin or the public/municipal collection points.

The materials are recyclable. You make an important contribution to protecting our environment by recycling, material utilisation or other forms of reusing waste equipment!

## 8. CONTACT INFORMATION

### 📍 EAL GmbH

Otto-Hausmann-Ring 107  
42115 Wuppertal, Germany

☎ +49 (0)202 42 92 83 0

📠 +49 (0) 202 42 92 83 – 160

✉ info@eal-vertrieb.com

🌐 www.eal-vertrieb.com

**SOMMAIRE**

|     |  |    |
|-----|--|----|
| 1.  | UTILISATION CONFORME                                   | 15 |
| 2.  | FOURNITURES  | 15 |
| 3.  | SPÉCIFICATIONS   | 16 |
| 4.  | CONSIGNES DE SÉCURITÉ                                  | 16 |
| 5.  | MODE D'EMPLOI  | 18 |
| 5.1 | VUE GÉNÉRALE   | 18 |
| 5.2 | MONTAGE DE L'EXTENSION                                 | 18 |
| 5.3 | MONTAGE DES VÉLOS SUR LE PORTE-VÉLO                    | 20 |
| 6.  | MAINTENANCE ET ENTRETIEN                               | 21 |
| 6.1 | MAINTENANCE  | 21 |
| 6.2 | ENTRETIEN  | 21 |
| 7.  | REMARQUES RELATIVES À LA PROTECTION DE L'ENVIRONNEMENT | 21 |
| 8.  | DONNÉES DE CONTACT                                     | 21 |



**AVERTISSEMENT!**

**Lisez attentivement le mode d'emploi avant la mise en service et respectez toutes les consignes de sécurité !**

**Tout non-respect de ces consignes peut entraîner des dommages corporels, endommager l'appareil ou vos biens !**

**Conservez l'emballage d'origine en lieu sûr, de même que le bon d'achat et ce mode d'emploi afin de pouvoir le consulter à tout moment ! Si vous transmettez cet appareil à quelqu'un d'autre, fournissez également ce mode d'emploi.**

**Vérifiez l'intégrité et l'intégralité du contenu de l'emballage !**

**1. UTILISATION CONFORME**

Ce kit de rééquipement sert à étendre le porte-vélo d'attelage EUFAB, CROW PLUS extensible, référence article 11582 afin d'obtenir un emplacement supplémentaire pour le troisième vélo.

Cet appareil n'est pas destiné à être utilisé par des enfants et des personnes ayant des aptitudes intellectuelles limitées ou ne possédant pas les connaissances techniques requises. Il convient de tenir l'appareil hors de portée des enfants.

L'appareil n'est pas conçu pour une utilisation professionnelle.

Le respect de l'ensemble des informations figurant dans le présent mode d'emploi, notamment le respect des consignes de sécurité, fait également partie d'une utilisation conforme. Toute autre utilisation est considérée comme non conforme et peut entraîner des dégâts matériels ou des blessures corporelles. La société EAL GmbH décline toute responsabilité en cas de dommages découlant d'une utilisation non conforme.

**2. FOURNITURES**

- 1 Rail porte-roue gauche
- 2 Rail porte-roue droit
- 3 Support de cadre
- 4 Sangle de sécurité, longue
- 5 Matériel de montage
- 6 Serre-câbles
- 7 Sangle de serrage, courte

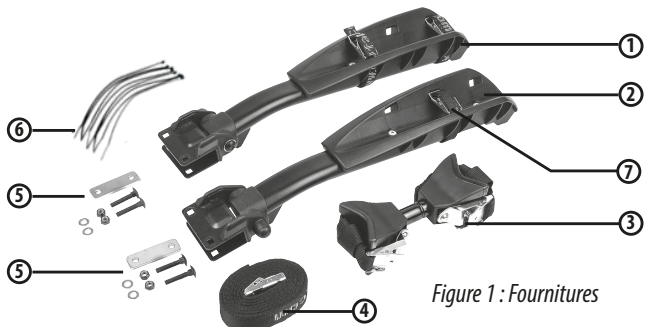

Figure 1 : Fournitures

### 3. SPÉCIFICATIONS

|                   |                         |                       |               |  |        |
|-------------------|-------------------------|-----------------------|---------------|--|--------|
| Matériau :        | Acier/matière plastique | Poids propre :        | env. 1,700 kg | Empattement (max.) :                     | 130 cm |
| Nombre de vélos : | 1                       | Charge utile (max.) : | 15 kg         | Largeur des pneus (max.) :               | 5,6 cm |
|                   |                         |                       |               | Intervalle des rails :                   | 20 cm  |
|                   |                         |                       |               | (par rapport au 2ème rail du porte-vélo) |        |

### 4. CONSIGNES DE SÉCURITÉ

Vous trouverez les catégories suivantes de consignes de sécurité dans le mode d'emploi :



#### **AVERTISSEMENT !**

##### **Dommages aux personnes possibles :**

Les remarques précédées du terme AVERTISSEMENT ! vous avertissent d'un danger imminent possible. Si le danger n'est pas évité, il peut entraîner la mort ou des blessures graves.



#### **PRUDENCE !**

##### **Dommages matériels ou aux personnes possibles :**

Les remarques précédées du terme PRUDENCE ! vous avertissent d'un danger imminent possible. Si le danger n'est pas évité, il peut entraîner des blessures légères ou minimales. Le produit ou des objets alentours peuvent être fortement endommagés.



#### **ATTENTION !**

##### **Dommages matériels ou aux personnes possibles :**

Les remarques précédées du terme ATTENTION ! vous avertissent d'une situation dangereuse possible. Si le danger n'est pas évité, il peut entraîner des dommages sur le produit ou des objets alentours.



#### **REMARQUE**

##### **Autres remarques :**

Conseil utile. Facilite l'utilisation ou le montage du produit ou sert à une meilleure compréhension.

Le symbole de sécurité utilisé correspondant ne remplace pas le texte de la remarque de sécurité. Lisez donc la remarque de sécurité et veillez à la respecter !



#### **PRUDENCE !**

- Les enfants ne doivent pas jouer avec l'appareil.
- Les tâches de nettoyage et d'entretien à effectuer chez soi ne doivent pas être exécutées par des enfants qui ne sont pas sous surveillance.
- Ne laissez pas traîner le matériel d'emballage. Il pourrait devenir un jouet dangereux pour les enfants !
- N'utilisez cet appareil qu'aux fins pour lesquelles il a été prévu !
- Ne pas manipuler ni démonter l'appareil !
- Pour votre propre sécurité, utilisez exclusivement les accessoires ou pièces de rechange qui sont indiqué(e)s dans la notice d'utilisation ou dont l'utilisation est conseillée par le fabricant !

Si vous avez des doutes lors du montage, demandez conseil à votre vendeur ou au fabricant. Le fabricant et les vendeurs n'endossent aucune responsabilité en cas de dommages résultant d'une utilisation inappropriée ou d'un montage incorrect.

Contrôlez régulièrement le porte-vélos et la charge correspondante ! Vous en avez l'obligation et serez responsable en cas de dommage.



#### **ATTENTION !**

Le conducteur du véhicule est responsable du respect des prescriptions relatives à la charge et à sa sécurisation. Contrôlez donc régulièrement le porte-vélos et la sécurité des vélos, aussi lors des longs trajets.



#### **REMARQUE**

Ne faites pas de trajets à vide avec le porte-vélos. Rangez-le dans le coffre de votre véhicule. Vous évitez ainsi une augmentation de votre consommation d'essence et ménagé votre porte-vélos.



**AVERTISSEMENT !****Dommmages matériels ou corporels en cas de modification du comportement du véhicule.**

La conduite avec le porte-vélos influence les caractéristiques de conduite de votre véhicule.

- Adaptez la vitesse de conduite au nouveau comportement du véhicule.
- Ne dépassez jamais 130 km/h.
- Évitez les mouvements de conduite soudains et brusques.
- Tenez compte du fait que votre véhicule est plus long que d'habitude.

**AVERTISSEMENT !****Dommmages matériels ou aux personnes en cas de surcharge.**

Le dépassement de la charge utile max. du porte-vélos ainsi que de la charge d'appui admissible de l'attelage de remorque ou du poids total admissible peut entraîner des accidents graves.

- Respectez impérativement les indications concernant la charge utile max., la charge d'appui admissible et le poids total admissible de votre véhicule. Ne les dépassez en aucun cas.

**AVERTISSEMENT !****Dommmages matériels ou aux personnes en cas de porte-vélos partiellement monté.**

La conduite avec le porte-vélos replié peut entraîner des accidents.

Les pièces amovibles du porte-vélos en état démonté représentent une source de danger.

- Démontez le porte-vélos lorsque vous n'en avez pas besoin.
- Ne roulez jamais avec le porte-vélos replié.

**AVERTISSEMENT !****Dommmages matériels ou aux personnes en cas de perte des vélos.**

La conduite sans les sangles de sécurité peut entraîner des accidents.

- Avant chaque déplacement, contrôlez la fixation correcte de la sangle autour des vélos et du support de cadre du porte-vélos.
- Avant chaque déplacement, contrôlez la fixation correcte des deux sangles autour de la roue avant et de la roue arrière du vélo.
- Serrez les sangles au besoin.
- Avant chaque déplacement, contrôlez si les sangles utilisées sont exemptes de dommages et d'usure.
- Les sangles endommagées ou usées doivent être remplacées avant le déplacement par des sangles en bon état. Seules des sangles autorisées par la société EAL GmbH peuvent être utilisées.

**AVERTISSEMENT !****Dommmages matériels ou aux personnes en cas de pièces saillantes.**

Les pièces dépassant des limites du véhicule ou du porte-vélos peuvent entraîner des dommages matériels ou aux personnes pendant le déplacement.

- Ne montez que des pièces qui ne dépassent pas les limites du véhicule.

**AVERTISSEMENT !****Dommmages matériels ou aux personnes provoqués par des bâches.**

Les bâches augmentent la résistance au vent. Elles peuvent se détacher et s'envoler, ce qui peut provoquer des accidents graves.

- N'utilisez pas de bâches.

**AVERTISSEMENT !****Dommmages matériels ou aux personnes en cas de rupture du porte-vélos.**

Conduire sur un terrain accidenté avec le porte-vélos monté peut provoquer des dommages ou la rupture du porte-vélos.

- Vérifiez le porte-vélos soit fixé en toute sécurité après quelques kilomètres.
- S'il n'est pas correctement fixé, recommencez le montage. La fermeture rapide devra éventuellement être réajustée. Pour cela, veuillez lire le chapitre correspondant du mode d'emploi du porte-vélos. S'il n'y a pas d'appui solide, le porte-vélos ne doit pas être utilisé.

**AVERTISSEMENT !****Dommages matériels ou aux personnes en cas de rupture du porte-vélos.**

Conduire sur un terrain accidenté avec le porte-vélos monté peut provoquer des dommages ou la rupture du porte-vélos.

- Vérifiez le porte-vélos soit fixé en toute sécurité après quelques kilomètres.
- S'il n'est pas correctement fixé, recommencez le montage. La fermeture rapide devra éventuellement être réajustée. Pour cela, veuillez lire le chapitre correspondant du mode d'emploi du porte-vélos. S'il n'y a pas d'appui solide, le porte-vélos ne doit pas être utilisé.

**AVERTISSEMENT !****Personal injury or property damage due to breakage of the bicycle rack.**

Driving with a mounted bicycle rack off the road may cause damages or breakage of the rack.

- N'utilisez jamais le porte-vélos sur un terrain accidenté.
- Il convient uniquement à un attelage de remorque de voiture particulière.
- Roulez lentement lorsque vous passez sur un ralentisseur : vitesse max. de 10 km/h.

**ATTENTION !****Dommages matériels en cas d'ouverture du hayon arrière.**

Le hayon arrière pourrait cogner contre le porte-vélos et être endommagé.

- Couper les hayons électriques et les actionner manuellement.
- Rabattez le porte-vélos avant d'ouvrir le hayon.

**ATTENTION !**

Des dommages sur le porte-vélos ou sur les vélos peuvent se produire si la sortie d'échappement les avoisine directement.

- Utilisez éventuellement un embout d'échappement.



**Lorsque le porte-vélos est monté, veillez à toujours avoir avec vous l'autorisation générale d'exploitation.**

**5. MODE D'EMPLOI****5.1 VUE GÉNÉRALE**

- 1 Rail porte-roue gauche
- 2 Rail porte-roue droit
- 3 Support de cadre
- 4 Sangle de sécurité, longue
- 5 Matériel de montage
- 6 Serre-câbles
- 7 Sangle de serrage, courte

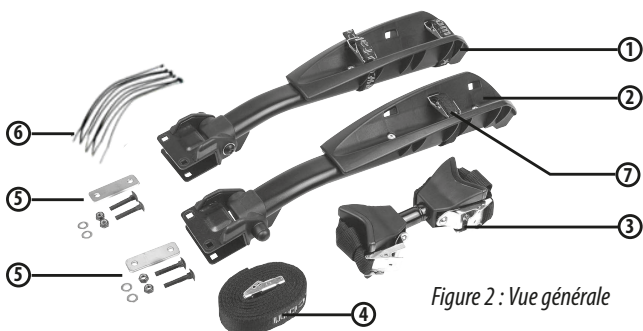

Figure 2 : Vue générale

**5.2 MONTAGE DE L'EXTENSION****REMARQUE**

Avant de monter l'extension sur votre porte-vélo, desserrez les câbles électriques du cadre de base du porte-vélo en découpant le serre-câbles à l'aide d'une pince coupante.

### Etape n°1 :

Retirez les attaches de maintien pour le porte-éclairage du côté extérieur du cadre de base (à gauche et à droite).

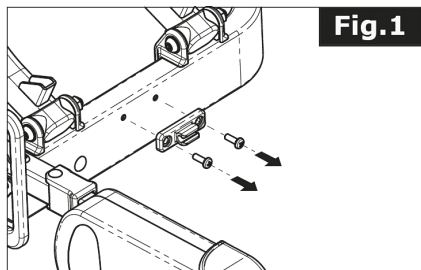

Figure 3 : Retrait des attaches de maintien

### Etape n°2 :

Retirez les vis de retenue du cadre de base (à gauche et à droite).

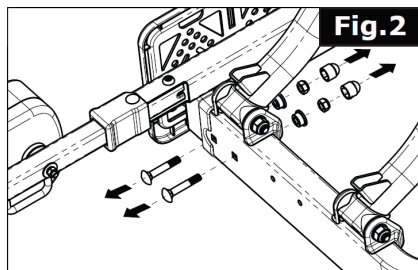

Figure 4 : Retrait des vis de retenue

### Etape n°3 :

Retirez la rallonge du cadre avec le support de plaque d'immatriculation et les porte-éclairages du cadre de base jusqu'à ce que la deuxième paire d'alésages de la rallonge soit recouverte avec les alésages du cadre de base.

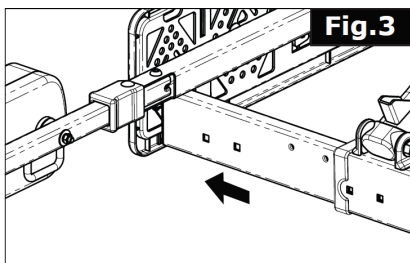

Figure 5 : Enlèvement de la rallonge du cadre

### Etape n°4 :

Réintroduisez les vis de retenue (à gauche et à droite).

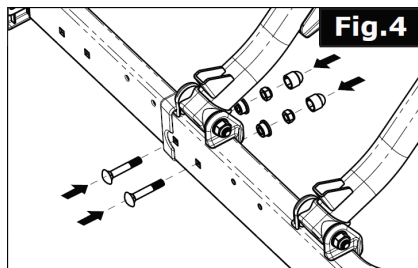

Figure 6 : Introduction des vis de retenue

### Etape n°5 :

Fixez les attaches de maintien pour le porte-éclairage sur le côté extérieur de la rallonge du cadre à l'aide des vis et des entretoises (matériel de montage position 5 dans la vue générale) (à gauche et à droite).

L'arrondi des attaches de maintien doit apparaître en bas.

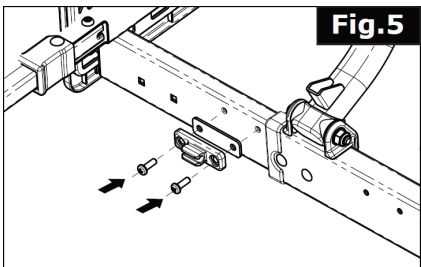

Figure 7 : Retrait des attaches de maintien

### Etape n°6 :

Posez les rails porte-roue avec la charnière sur la rallonge du cadre. Veillez à ce que l'écrou avec le capuchon protecteur de la charnière apparaisse à l'arrière (à gauche et à droite).

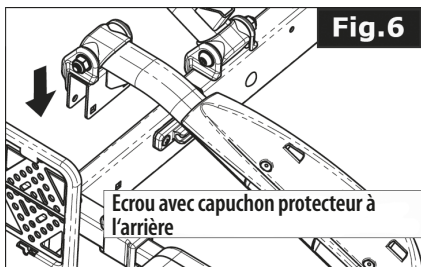

Figure 8 : Poser le rail porte-roue

### Etape n°7 :

Fixez le rail porte-roue avec les vis de carrosserie, les rondelles et les écrous (matériel de montage position 5 dans la vue générale). Une fois que vous avez serré les écrous, posez les capuchons protecteurs sur les écrous (à gauche et à droite).

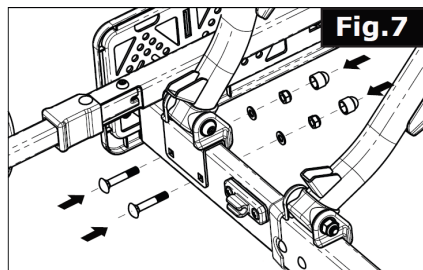

Figure 9 : Fixation du rail porte-roue

### Pose des câbles électriques

Posez les câbles le long des tubes du cadre de base. Les câbles ne doivent pas être tordus, tirés ou écrasés, notamment au niveau du mécanisme de rabattement. Fixez les câbles avec les serre-câbles fournis (position 6 dans la vue générale). Pour finir, enlevez l'excédent de matière des serres-câbles à l'aide d'une pince coupante.

### Montage des sangles de maintien courtes



Figure 10 : 3 x sangles de maintien courtes



Figure 11 : Montage des sangles de maintien

Déplacez les sangles de maintien courtes de l'intérieur vers l'extérieur sous le porte-roue, puis de l'extérieur vers l'intérieur à travers les trous oblongs du porte-roue (voir Figure 11). Pour la roue arrière du vélo, utilisez le trou oblong central du porte-roue, pour la roue avant les deux trous oblongs extérieurs (deux sangles de maintien contre la déformation de la roue avant).

## 5.3 MONTAGE DES VÉLOS SUR LE PORTE-VÉLO

Fixez les deux premiers vélos conformément aux instructions de votre porte-vélo.

Insérez le troisième vélo dans le troisième rail porte-roue dans le sens inverse du deuxième vélo. Reliez le cadre du troisième vélo à l'aide du porte-cadre détaché (position 3 dans la vue générale) avec le cadre du deuxième vélo.

Protégez les roues avec les sangles de serrage courtes fournies. Une sangle de serrage pour la fixation de la roue arrière et deux pour la roue avant (voir Figure 12), comme protection contre la déformation.



Figure 12 : Fixation de la roue avant

Sécurisez les vélos à l'aide de la sangle de sécurité longue (position 4 dans la vue générale). Posez la sangle de sécurité à travers le cadre du vélo et autour de l'étrier U et serrez-la.



Sangle de sécurité

Figure 13 : Utilisation de la sangle de sécurité



### **AVERTISSEMENT !**

**Le porte-vélo ne doit pas être utilisé sans cette sangle de sécurité.**

Le démontage des vélos s'effectue dans l'ordre inverse.

## **6. MAINTENANCE ET ENTRETIEN**

### **6.1 MAINTENANCE**

En cas d'utilisation conforme, le porte-vélo et l'extension pour le troisième vélo sont exempts d'entretien.

### **6.2 ENTRETIEN**

- Nettoyez le porte-vélo et l'extension à l'aide d'un produit d'entretien doux, avec de l'eau chaude et/ou un chiffon souple. Éliminer préalablement les grosses impuretés et la poussière.
- N'utilisez pas de solvants, ni autres détergents, étant donné qu'ils sont susceptibles d'endommager le porte-vélo.
- Laissez sécher le porte-vélo tout seul. N'utilisez pas de sèche-cheveux, ni d'autres appareils chauffants, pour accélérer le processus de séchage.
- Nettoyez régulièrement le porte-vélo après une utilisation en zone côtière et dans des conditions hivernales afin d'éliminer le sel et de prolonger ainsi la longévité du porte-vélo.
- Stockez le porte-vélo s'il n'est pas utilisé pendant une période prolongée (par exemple, en hiver) dans un endroit sec et protégé afin de prolonger sa durée de vie.
- Avant chaque trajet, contrôlez l'usure du porte-vélo et de l'extension.
- Les pièces et les sangles de maintien défectueuses doivent être remplacées.
- Si la couche de vernis est abîmée, veillez à éliminer le plus rapidement possible le dommage afin d'éviter une corrosion du matériau.
- Pour le remplacement des pièces, veuillez contacter notre service après-vente.
- Toute modification apportée aux pièces d'origine et au matériel ou à la construction du porte-vélo peut porter préjudice à la sécurité et à la performance.

## **7. REMARQUES RELATIVES À LA PROTECTION DE L'ENVIRONNEMENT**



Veillez vous débarrasser de cet appareil dans des conteneurs pour matériaux recyclables ou auprès des services de collecte publics/communaux/cantonaux. Les matériaux sont recyclables. En effet, grâce au recyclage, à l'utilisation de matières ou d'autres formes de réutilisation d'appareils usagés, vous contribuez favorablement à la protection de notre environnement !

## **8. DONNÉES DE CONTACT**

### **○ EAL GmbH**

Otto-Hausmann-Ring 107  
42115 Wuppertal, Allemagne

☎ +49 (0)202 42 92 83 0  
☎ +49 (0) 202 42 92 83 – 160

✉ info@eal-vertrieb.com  
🌐 www.eal-vertrieb.com

## INDICE

|     |  |    |
|-----|--|----|
| 1.  | USO CONFORME                             | 22 |
| 2.  | VOLUME DI CONSEGNA                       | 22 |
| 3.  | SPECIFICHE                               | 23 |
| 5.  | ISTRUZIONI PER L'USO                     | 25 |
| 5.1 | SCHEMA                                   | 25 |
| 5.2 | MONTAGGIO DELL'ESPANSIONE                | 25 |
| 5.3 | MONTAGGIO DELLE BICICLETTE SUL PORTABICI | 27 |
| 6.  | MANUTENZIONE E PULIZIA                   | 27 |
| 6.1 | MANUTENZIONE                             | 27 |
| 6.2 | PULIZIA                                  | 27 |
| 7.  | AVVERTENZE SULLA TUTELA AMBIENTALE       | 28 |
| 8.  | COME CONTATTARCI                         | 28 |



### AVVERTENZA

**Leggere attentamente le istruzioni per l'uso prima della messa in funzione e osservare tutte le avvertenze sulla sicurezza!**

**La mancata osservanza di queste istruzioni può provocare lesioni personali, danni al prodotto o alla vostra proprietà!**

**Conservare la confezione originale, la prova d'acquisto e queste istruzioni come riferimento futuro! In caso di cessione del prodotto, consegnare anche le presenti istruzioni.**

**Verificare l'integrità e la completezza del contenuto della confezione prima della messa in funzione!**

## 1. USO CONFORME

Questo kit di espansione serve per ampliare il supporto del gancio di traino EUFAB CROW PLUS, codice articolo 11582, con una posizione supplementare per la terza bicicletta.

Questo dispositivo non è destinato all'uso da parte di bambini e persone con capacità mentali limitate o che non siano in possesso delle necessarie conoscenze. Tenere il dispositivo lontano dalla portata dei bambini.

Questo dispositivo non è destinato all'impiego industriale.

L'uso conforme include anche il rispetto di tutte le informazioni fornite in queste istruzioni, soprattutto delle avvertenze di sicurezza. Ogni altro utilizzo viene considerato improprio e può causare danni a persone o cose. EAL GmbH non risponde dei danni derivanti da un uso improprio.

## 2. VOLUME DI CONSEGNA

- 1 Binario di sinistra
- 2 Binario di destra
- 3 Braccio di fissaggio
- 4 Cinghia di sicurezza lunga
- 5 Materiale di montaggio
- 6 Fascette stringicavo
- 7 Cinghia di fissaggio corta



Figura 1: Volume di consegna

### 3. SPECIFICHE

|                       |                  |                      |              |   |        |
|-----------------------|------------------|----------------------|--------------|---|--------|
| Materiale:            | acciaio/plastica | Peso netto :         | ca. 1,700 kg | Interasse (max.):                         | 130 cm |
| Numero di biciclette: | 1                | Carico utile (max.): | 15 kg        | Larghezza pneumatici (max.):              | 5,6 cm |
|                       |                  |                      |              | Distanza binari:                          | 20 cm  |
|                       |                  |                      |              | (dal secondo binario del portabiciclette) |        |

### 4. AVVERTENZE DI SICUREZZA

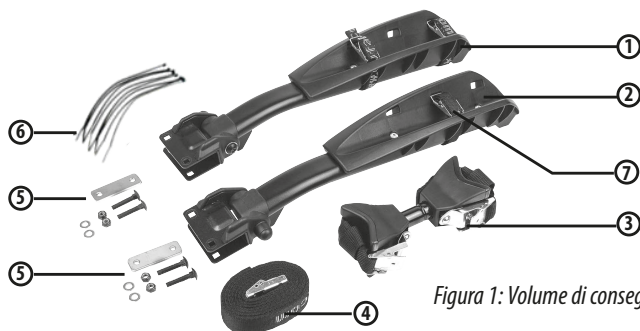
Nelle istruzioni sono riportate le seguenti categorie di avvertenze sulla sicurezza:



#### **AVVERTENZA!**

##### **Possibilità di danni a persone:**

Le avvertenze con il termine **AVVERTENZA!** segnalano una possibile situazione pericolosa. Se non osservate, possono causare morte o gravi ferimenti.



#### **PRUDENZA!**

##### **Possibilità di danni a persone o cose:**

Le avvertenze con il termine **PRUDENZA!** segnalano una possibile situazione pericolosa. Se non osservate, possono causare lievi o gravi ferimenti. Il prodotto o oggetti nelle vicinanze potrebbero subire gravi danni.



#### **ATTENZIONE!**

##### **Possibilità di danni a persone o cose:**

Le avvertenze con il termine **ATTENZIONE!** segnalano una possibile situazione pericolosa. Se non osservate, il prodotto o qualcosa nei dintorni potrebbe subire dei danni.



#### **NOTA**

##### **Altre indicazioni:**

Consiglio utile. Facilita l'uso o il montaggio del prodotto oppure serve per una migliore comprensione.

Il simbolo usato di volta in volta non sostituisce il testo delle avvertenze sulla sicurezza. Leggere quindi attentamente e rispettare alla lettera le avvertenze sulla sicurezza!



#### **ATTENZIONE!**

- I bambini non devono giocare con l'apparecchio.
- Non affidare pulizia e manutenzione ai bambini se non sorvegliati.
- Non lasciare il materiale d'imballaggio in giro con noncuranza. Potrebbe infatti diventare un pericoloso giocattolo per i bambini!
- Utilizzare questo prodotto solo per lo scopo previsto!
- Non manomettere né smontare il prodotto!
- Per la propria sicurezza, utilizzare solo gli accessori e i pezzi di ricambio indicati nelle istruzioni o consigliati dal produttore!

In caso di dubbi sul montaggio, chiedere ulteriori informazioni al rivenditore o al produttore. Né il produttore né il rivenditore rispondono dei danni riconducibili a un uso o un montaggio impropri.

Controllare regolarmente il portabiciclette e il relativo carico! Si tratta di un obbligo a cui attenersi e di cui si risponde in caso di danni.



#### **ATTENZIONE!**

Il conducente è responsabile per la correttezza del carico e dei fissaggi. Controllare quindi regolarmente il portabiciclette e il fissaggio delle biciclette, anche durante i viaggi lunghi.



#### **NOTA**

Non effettuare corse a vuoto con il portabiciclette. Sistamarlo nel bagagliaio del proprio veicolo. In questo modo si evita un maggiore consumo di carburante e si salvaguarda il portabiciclette.

**AVVERTENZA!****Danni a persone o cose derivanti da una diversa tenuta di strada del veicolo.**

Viaggiare con il portabiciclette influisce sul comportamento su strada del veicolo.

- Adeguare la velocità alla diversa tenuta di strada.
- Non superare mai i 130 km/h.
- Evitare sterzate improvvise e brusche.
- Considerare che il veicolo è più lungo del normale.

**AVVERTENZA!****Danni a persone o cose derivanti da portabiciclette non completamente montati.**

Il superamento del carico utile max. del portabiciclette e del carico d'appoggio consentito del gancio di traino o del peso totale ammesso può causare gravi incidenti.

- Rispettare tassativamente le indicazioni relative al carico utile max., al carico d'appoggio consentito e al peso totale ammesso del veicolo. Non superare mai queste indicazioni.

**AVVERTENZA!****Personen- oder Sachschaden durch nicht komplett montierten Fahrradträger.**

Viaggiare con portabiciclette ripiegati può causare incidenti.

Le parti mobili del portabiciclette, se non montate completamente, possono essere fonti di pericolo.

- Se non utilizzato, smontare il portabiciclette.
- Non viaggiare mai con il portabiciclette ripiegato.

**AVVERTENZA!****Danni a persone o cose derivanti dalla perdita delle biciclette.**

- Viaggiare senza cinghie di sicurezza può causare incidenti.
- Prima di iniziare il viaggio, controllare sempre che la cinghia sia fissata correttamente e saldamente attorno alle biciclette e al braccio di fissaggio del portabiciclette.
- Prima di iniziare il viaggio, controllare sempre che la ruota anteriore sia fissata correttamente e saldamente con le due cinghie e quella posteriore con l'apposita cinghia.
- Eventualmente tendere ulteriormente le cinghie.
- Prima di iniziare il viaggio assicurarsi che le cinghie utilizzate non siano danneggiate o logorate.
- Prima del viaggio, le cinghie danneggiate o logorate devono essere sostituite con altre in perfetto stato. Utilizzare solo cinghie approvate dalla EAL GmbH.

**AVVERTENZA!****Danni a persone o cose derivanti da parti sporgenti.**

Le parti che sporgono oltre il bordo del veicolo o del portabiciclette possono causare danni a persone o cose durante il viaggio.

- Montare solo parti che non sporgono dal bordo del veicolo.

**AVVERTENZA!****Danni a persone o cose dovuti a teloni di copertura.**

I teloni di copertura aumentano la resistenza dell'aria. Possono allentarsi e volare intorno e ciò può portare a gravi incidenti.

- Non utilizzare teloni.

**AVVERTENZA!****Danni a persone o cose derivanti dalla perdita del portabiciclette.**

Dopo essere stato fissato e dopo alcuni chilometri, il portabiciclette si posiziona proprio sul gancio di traino.

- Controllare dopo alcuni chilometri che il portabiciclette sia ben fissato.
- Se non ben fissato, eseguire di nuovo il montaggio. Eventualmente occorre regolare l'aggancio rapido. A tal proposito, consultare il relativo capitolo nel manuale d'uso del portabiciclette. Se il fissaggio non è saldo, non utilizzare il portabiciclette.





### AVVERTENZA!

#### Danni a persone o cose derivanti dal distacco del portabiciclette.

La guida con portabiciclette montato sui terreni può provocare danni o il distacco dello stesso.

- Non utilizzare il portabiciclette sui terreni.
- È adatto soltanto per il gancio di traino di un autoveicolo.
- Guidare lentamente sui dossi di rallentamento: velocità max. 10 km/h.



### ATTENZIONE!

#### Danni materiali causati dal portellone posteriore aperto.

Il portellone posteriore potrebbe sbattere contro il portabiciclette e venire danneggiato.

- Disinserire i portelloni posteriori elettrici e azionarli manualmente.
- Prima di aprire il portellone posteriore, ribaltare il portabiciclette.



### ATTENZIONE!

#### Danni materiali causati da gas di scarico caldi.

Se il portabiciclette o le biciclette sono troppo vicini allo scappamento, possono subire danni.

- Usare eventualmente un terminale di scarico.



**Quando il portabiciclette è a bordo si deve sempre portare nel veicolo la relativa omologazione.**

## 5. ISTRUZIONI PER L'USO

### 5.1 SCHEMA

- 1 Binario di sinistra
- 2 Binario di destra
- 3 Braccio di fissaggio
- 4 Cinghia di sicurezza lunga
- 5 Materiale di montaggio
- 6 Fascette stringicavo
- 7 Cinghia di fissaggio corta



Figura 2: Schema

### 5.2 MONTAGGIO DELL'ESPANSIONE

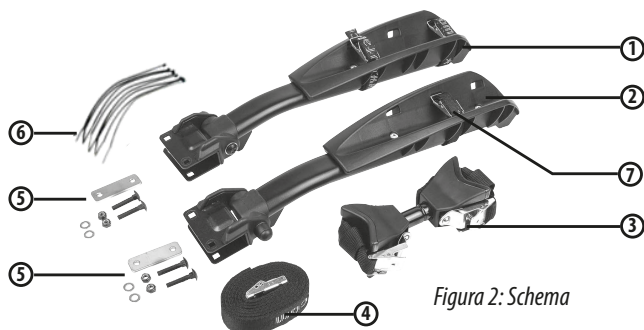

#### NOTA

Prima di installare l'espansione sul portabiciclette, scollegare i cavi elettrici dal telaio base del portabiciclette tagliando la fascette stringicavo con una tronchesina.

#### Passaggio 1:

Rimuovere le graffe di fissaggio per i supporti delle lampade dal lato esterno del telaio base (a sinistra e a destra).

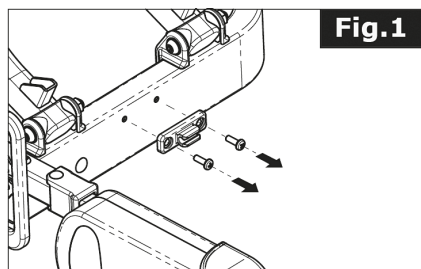

Fig. 1

Figura 3: Rimozione delle graffe di fissaggio

#### Passaggio 2:

Rimuovere le viti di fissaggio dal telaio base (a sinistra e a destra).

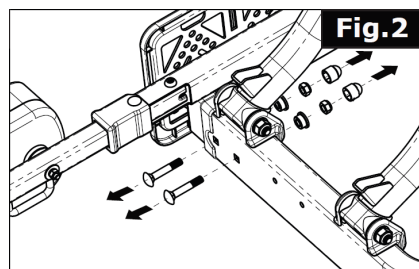

Fig. 2

Figura 4: Rimozione delle viti di fissaggio

### Passaggio 3:

Estrarre l'espansione del telaio, insieme al portatarga e ai supporti delle lampade, dal telaio base fino a quando la seconda coppia di fori dell'espansione non si sovrappongono ai fori del telaio base.



Figura 5: Estrazione espansione telaio

### Passaggio 4:

Reinserire le viti di fissaggio (a sinistra e a destra).

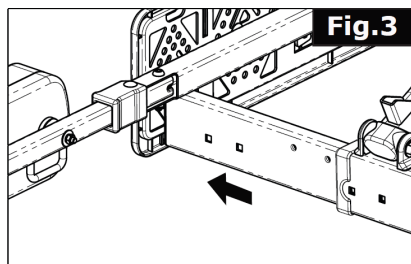

Figura 6: Inserimento delle viti di fissaggio

### Passaggio 5:

Fissare le graffe di fissaggio per i supporti delle lampade sul lato esterno dell'espansione del telaio tramite le viti e i distanziatori (materiale di montaggio pos. 5 dello schema) (a sinistra e a destra).

La parte arrotondata della graffa deve essere rivolta verso il basso.

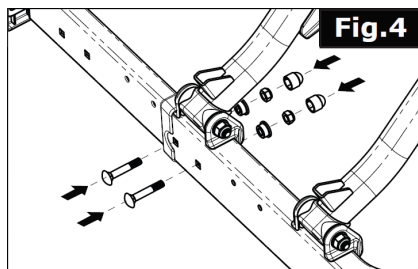

Figura 7: Montaggio delle graffe di fissaggio

### Passaggio 6:

Posizionare i binari con la cerniera sull'espansione del telaio. Accertarsi che il dado della cerniera, insieme al cappuccio di protezione, sia rivolto all'indietro (a sinistra e a destra).

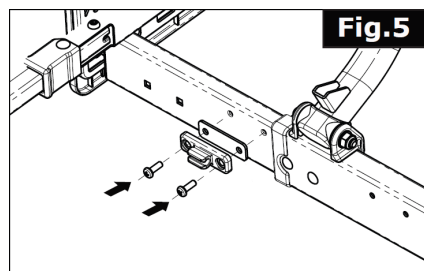

Figura 8: Applicazione del binario

### Passaggio 7:

Fissare il binario mediante le viti a testa tonda, le rondelle e i dadi (materiale di montaggio pos. 5 dello schema). Una volta serrati i dadi, applicare i cappucci di protezione sui dadi (a sinistra e a destra).

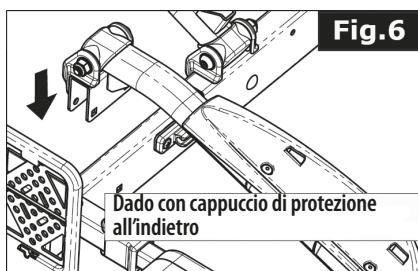

Figura 9: Avvitamento del binario

## Posa dei cavi elettrici

Posare i cavi lungo i tubi del telaio base. I cavi non si devono piegare, tirare o schiacciare, ad es. nella zona del meccanismo di ribaltamento. Fissare i cavi con le fascette stringicavo fornite in dotazione (pos. 6 dello schema). Infine, tagliare la parte in eccesso delle fascette stringicavo con una tronchesina.

## Applicazione delle cinghie di fissaggio corte

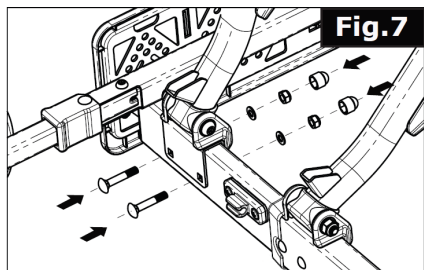

Figura 10: 3 x cinghie di fissaggio corte



Figura 11: Montaggio cinghie di fissaggio

Passare le cinghie di fissaggio corte dall'interno all'esterno sotto il portaruote, poi di nuovo dall'esterno all'interno attraverso le asole (vedi figura 11). Per la ruota posteriore della bicicletta utilizzare l'asola intermedia del portaruote, per la ruota anteriore utilizzare le due asole esterne (due cinghie di fissaggio per impedire la rotazione della ruota anteriore).

## 5.3 MONTAGGIO DELLE BICICLETTE SUL PORTABICI

Fissare le prime due biciclette osservando le istruzioni del portabicilette.

Disporre la terza bici nel terzo binario, in direzione opposta alla seconda bici. Unire il telaio della terza bici al telaio della seconda bici servendosi del braccio di fissaggio libero (pos. 3 dello schema).

Fissare le ruote con le fascette corte fornite in dotazione. Una fascetta per fissare la ruota posteriore e due per la ruota anteriore (vedi figura 12) allo scopo di impedirne la rotazione.



Figura 12: Fissaggio ruota anteriore

Ora bloccare le biciclette con la cinghia di sicurezza lunga (pos. 4 dello schema). Far passare la cinghia di sicurezza attraverso i telai delle biciclette attorno alla staffa a U e tendere la cinghia.



Cinghia di sicurezza

Figura 13: Utilizzo cinghia di sicurezza



### AVVERTENZA!

**Il portabicilette non si deve utilizzare senza questa cinghia di sicurezza.**

Per smontare le biciclette, procedere esattamente in ordine inverso.

## 6. MANUTENZIONE E PULIZIA

### 6.1 MANUTENZIONE

Il portabicilette e l'espansione per la terza bicicletta, se utilizzati correttamente, non necessitano di manutenzione.

### 6.2 PULIZIA

- Pulire il portabicilette e l'espansione con un detergente delicato, acqua calda e/o un panno morbido. Togliere dapprima lo sporco grossolano e la polvere.
- Non usare solventi o detersivi simili, perché potrebbero danneggiare il portabicilette.
- Lasciare asciugare il portabicilette all'aria. Non usare asciugacapelli o altri riscaldatori per accelerare il processo di asciugatura.
- Se usato in zone costiere e condizioni invernali, pulire il portabicilette regolarmente per togliere il sale e prolungarne la durata.

- Se non viene usato per lunghi periodi (p. es. durante l'inverno), conservare il portabiciclette in luogo asciutto e protetto per prolungarne la durata.
- Prima di iniziare il viaggio, controllare se il portabiciclette e l'espansione sono usurati.
- Sostituire le parti e le cinghie di fissaggio difettose.
- Se lo strato di vernice viene danneggiato, provvedere a far riparare tempestivamente il danno per evitare la corrosione del materiale.
- Per la sostituzione dei pezzi rivolgersi al nostro servizio assistenza.
- Ogni modifica di pezzi originali e materiali o della struttura del portabiciclette può pregiudicarne la sicurezza e l'efficienza.

## 7. AVVERTENZE SULLA TUTELA AMBIENTALE



Smaltire questo prodotto gettandolo nel bidone per il riciclo o consegnandolo ai punti di raccolta pubblici/comunali.

I materiali sono riciclabili. Con il riciclo, il recupero del materiale e altre forme di riutilizzo di prodotti usati si fornisce un contributo importante per la protezione dell'ambiente!

## 8. COME CONTATTARCI

### 📍 EAL GmbH

Otto-Hausmann-Ring 107  
42115 Wuppertal, Germania

☎ +49 (0)202 42 92 83 0

📠 +49 (0) 202 42 92 83 – 160

✉ info@eal-vertrieb.com

🌐 www.eal-vertrieb.com