

---

Fitting instructions

---

Make: Ford

---

Transit Connect; 2013->

---

Tourneo Connect; 2013->

---

Type: 5859

---

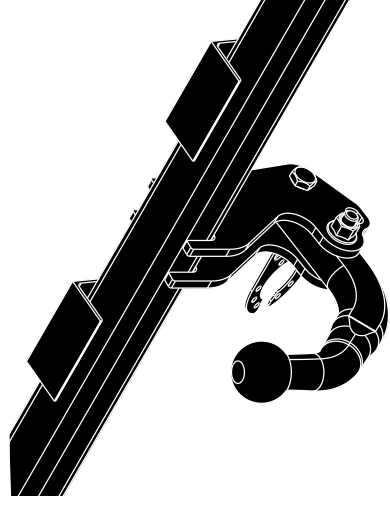

**Couplingsclass: A50-X**



**Approved**

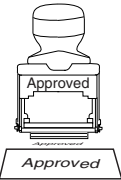

**Approved**

**ECE R55**      **E11 55R 019906**

Max. vertical load : **75 kg**



**D-Value: 8,30 kN**

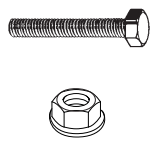

**10.9**

**10**

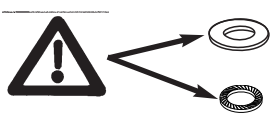
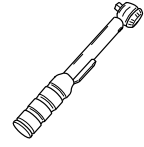

**0km**      **1000km**



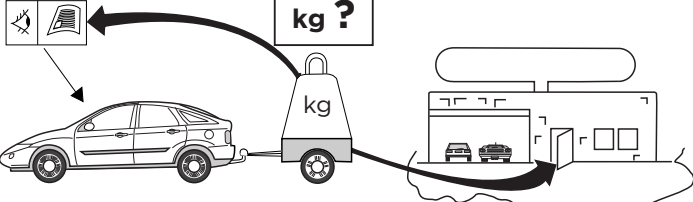

+

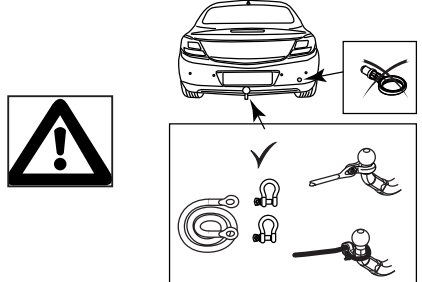
**kg ?**





✓

**Copy of manufacturersplate**

**1**      **2**

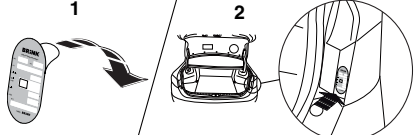

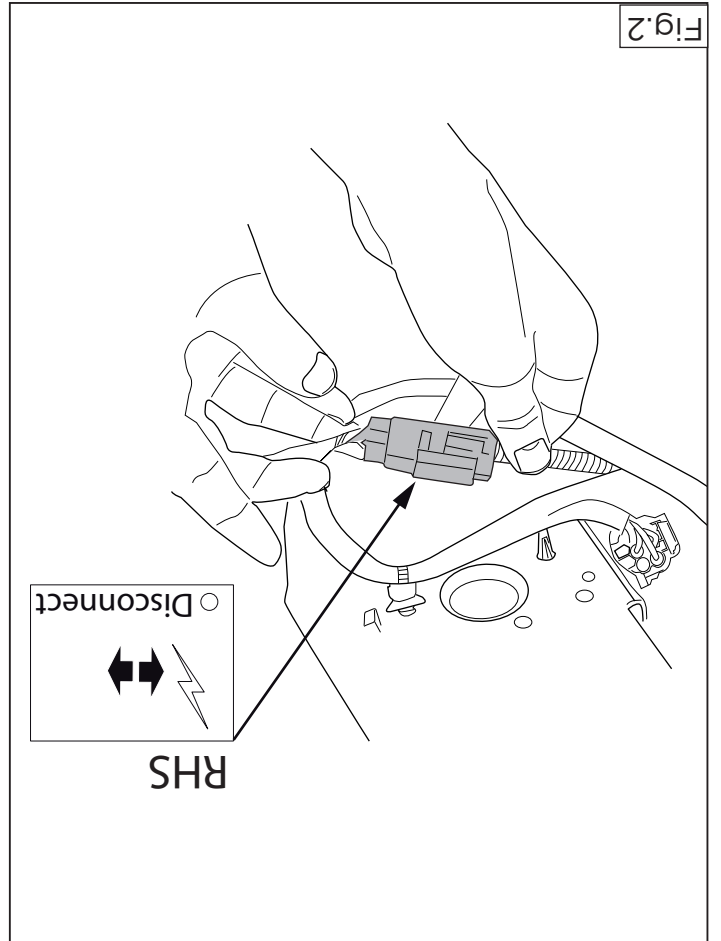
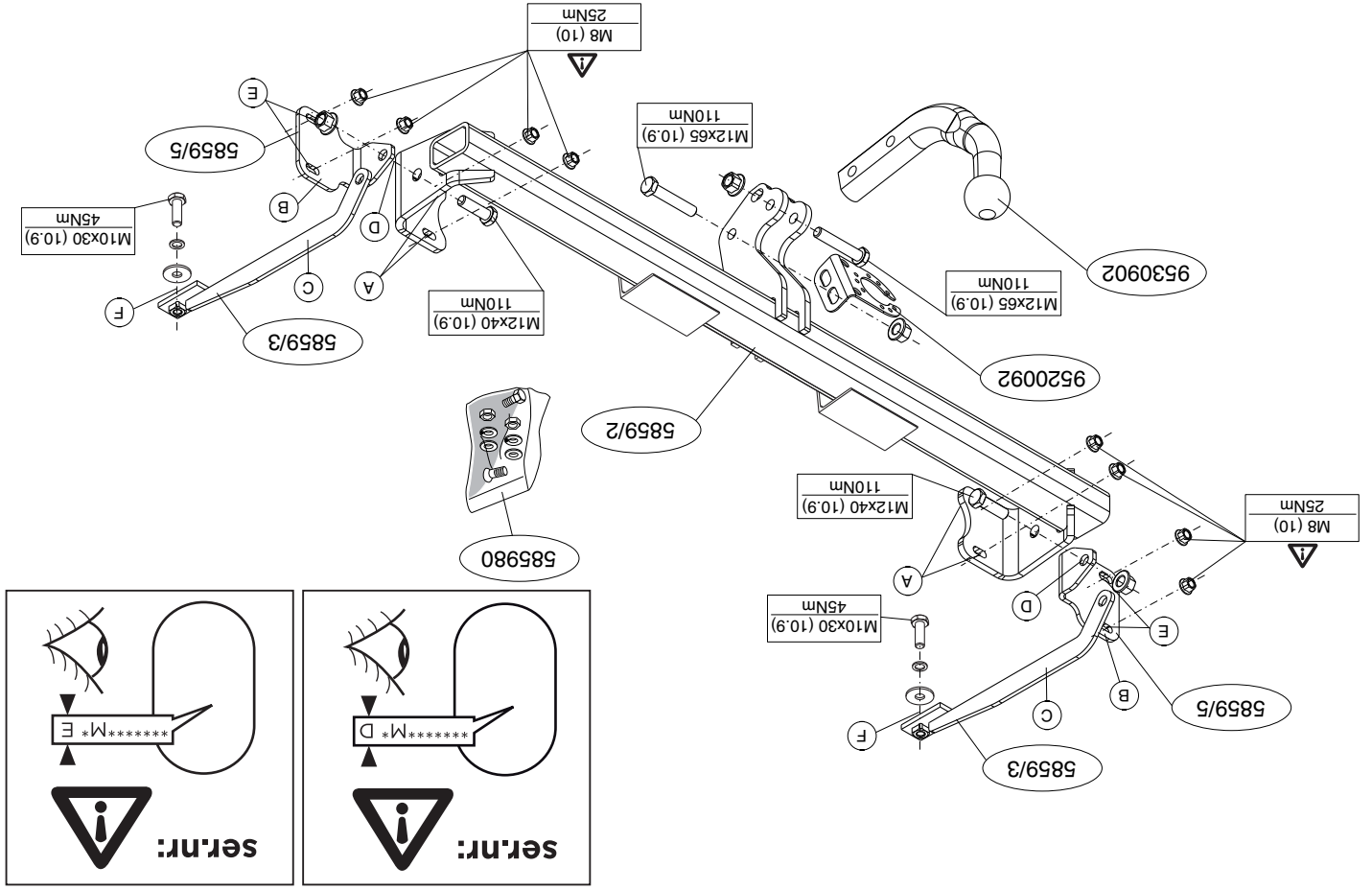
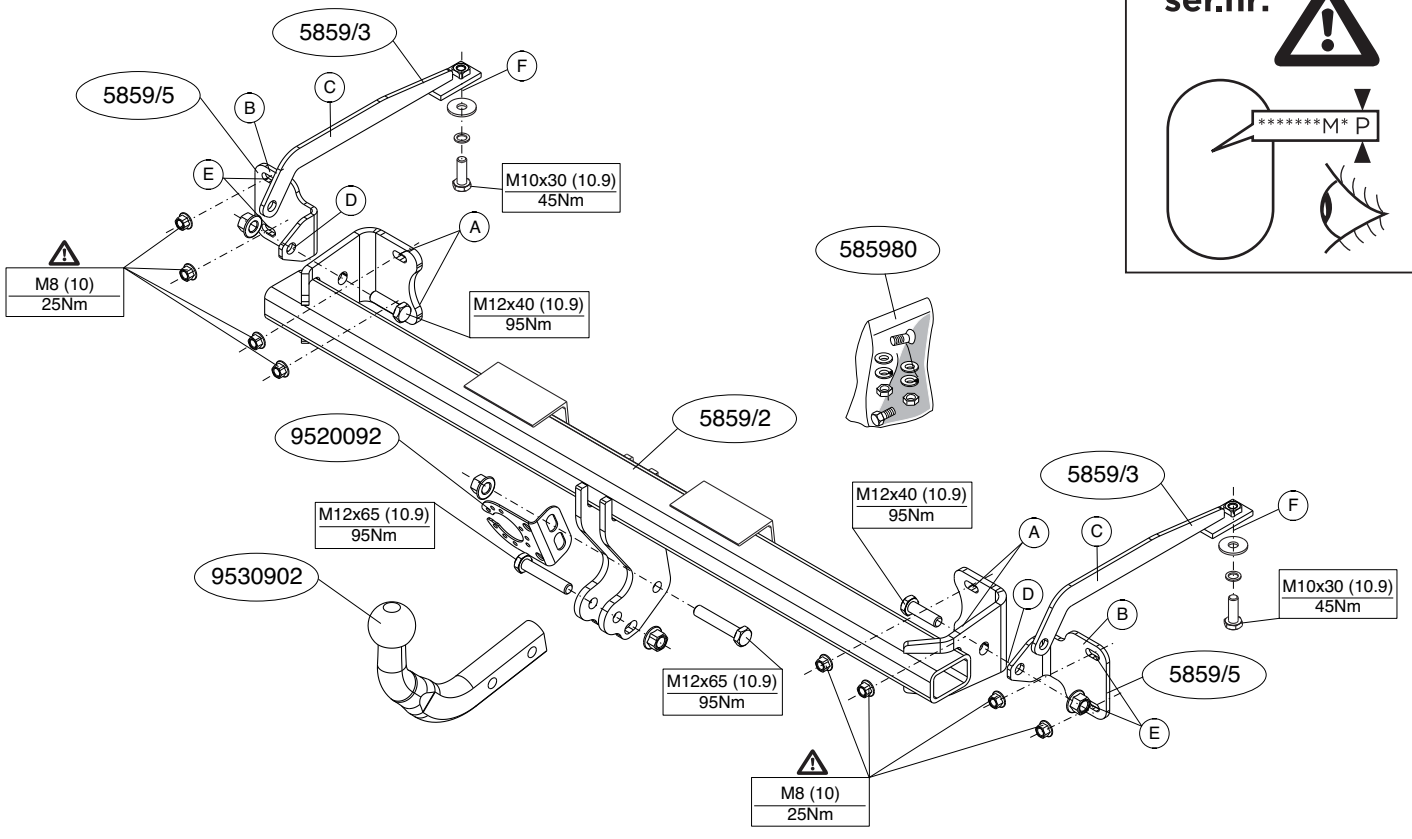

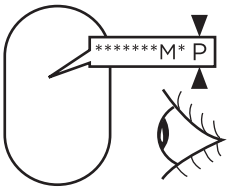

Fig.2



ser.nr: 



© 585970/16-05-2014/3

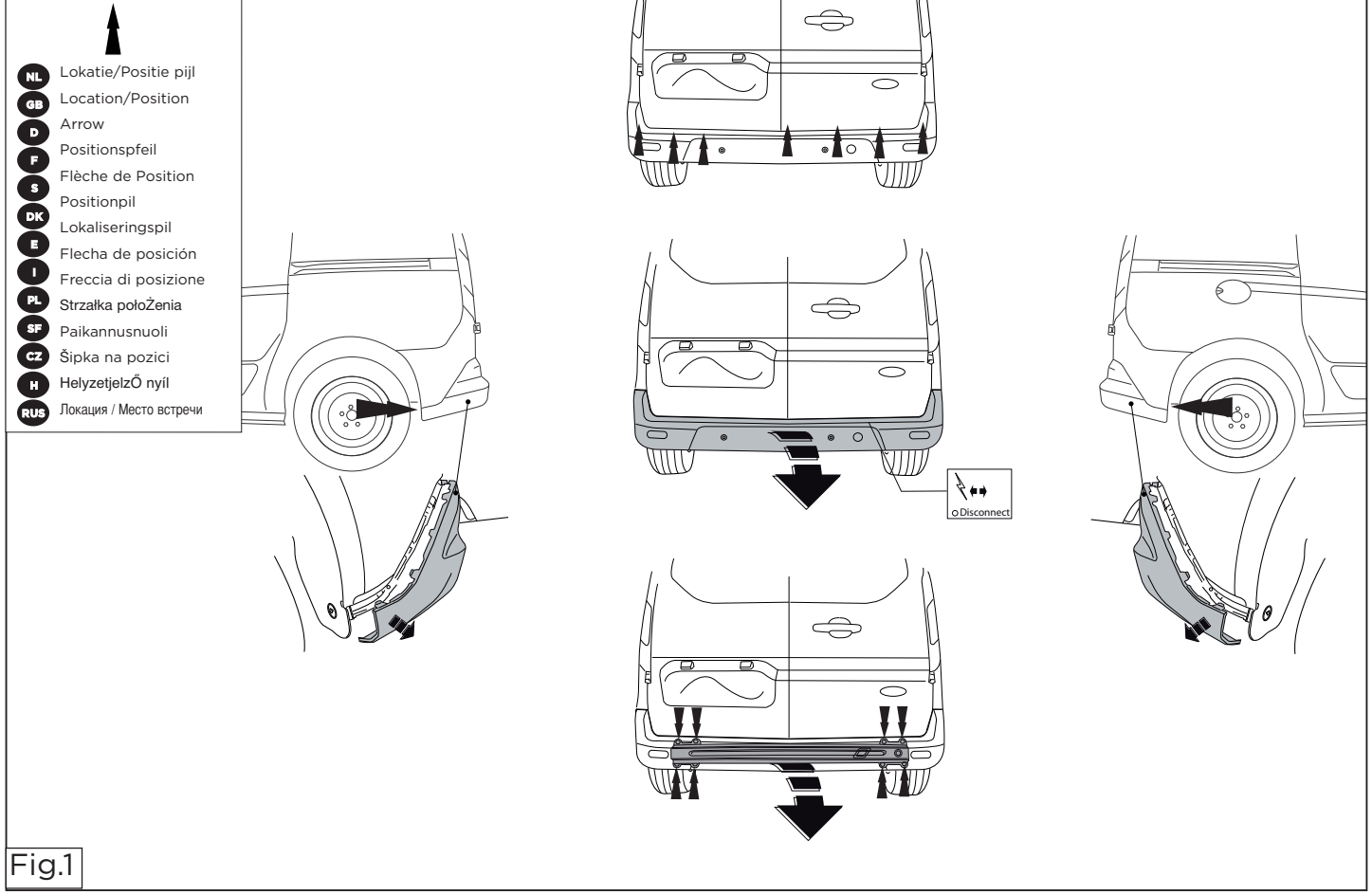

Fig.1

© 585970/16-05-2014/12

## FONTOS

- \* Amennyiben a gépkocsin módosításra van szükség, kérjük felvilágosítsa az értékesítőt.
- \* Amennyiben a csatlakozási pontok bitümennei, vagy záscsökökentei aggal van bevonva, ezeket távolítsuk el.
- \* A jármű által maximálisan vonatatható megeengedett térer mértékét tájékoztató táblán található.
- \* A járműkérésed kérésed.
- \* Amennyiben a felszerelés pontok bitümennei, vagy záscsökökentei aggal van bevonva, ezeket távolítsuk el.
- \* A Brink nem vállal felelősséget a nem megfelelő szerelésből.
- \* A felszerelés után az útmutatót szigorúan papírral együtt.
- \* A Brink nem vállal felelősséget a nem megfelelő szerelésből.
- \* Kérjük a nem megfelelő szerelési pontok kérését. Ez vonatkozik a nem megfelelő szerelési pontok kérésére, valamint a szerelési és módosítások elvégzésére.

## RUS

### РУКОВОДСТВО ДЛЯ МОНТАЖА:

Перед тем, как начинать монтаж, убедитесь, что вы правильно поняли тип конструкции, чтобы определить, какую именно из иллюстраций в инструкции по установке нужно использовать.

1. Снять бампер вместе со стальным брызговиком автомобиля брызговики брызговиком. См. рисунок 1.
2. Внимание, если имеются: Демонтировать датчик. См. рисунок 2.
3. Установить брызговик к панели задней стенки в точках A, B и C.
4. Установить опоры B и C в точках D, E и F.
5. Вывернуть брызговик крюк и крепко затянуть болты соединения от руки.
6. Затянуть все болты и гайки в соответствии со значениями, указанными на рисунке.
7. Установить корпус с шаром, вместе со штатным блоком.
8. Затянуть все болты и гайки в соответствии со значениями, указанными на рисунке.
9. Установить снятые ранее детали.

## NL

### MONTAGEHANDLEIDING:

**Voordat u met de montage begint dient u op het typeplaatje te kijken welke schets, in de handleiding, van toepassing is.**

### Raadpleeg voor demontage en montage van voertuig onderdeel en het werkplaatje handboek.

1. Demonteer de bumper inclusief de stalen stootbalk van het voertuig, de stootbalk wordt niet meer gebruikt. Zie figuur 1.
2. Let op, indien aanwezig: Demonteer de sensor. Zie figuur 2.
3. Plaats de trekhaak tegen het achterpaneel op de punten A, B en C op de punten D, E en F.
4. Plaats de steunen B en C op de punten D, E en F.
5. Richt de trekhaak uit en draai de boutverbindingen stevig handvast.
6. Draai alle bouten en moeren overeenkomstig schets vast.
7. Monteer de kogelstang inclusief stekkerplaat.
8. Draai alle bouten en moeren overeenkomstig schets vast.
9. Monteer het verwijderde.

## BELANGRIJK:

- \* Voor eventuele noodzakelijke aanpassing(en) "van het voertuig" dient men de dealer te raadplegen.
- \* Indien op de bevestigingspunten een bitumen of anti-dreunlaag aanwezig is, dient deze verwijderd te worden.
- \* Voor de max. toegestane massa, welke uw auto mag trekken, dient u uw dealer te raadplegen.
- \* Bij het boren dient men er zorg voor te dragen, dat elektrische-, rem- en brandstofleidingen niet worden geraakt.
- \* Verwijder "indien aanwezig" de plastic dopjes uit de puntlasoeveren.
- \* Deze handleiding dient na montage bij de voertuigpapieren gevoegd te worden.
- \* Brink is niet aansprakelijk voor de schade die het direct of indirect

## Для инструкций по снятию и установке деталей автомобиля, обращайтесь к

### руководству для работников гаражей.

Информацию о монтаже и средствах крепления вы найдёте в схеме.

## ВНИМАНИЕ:

- \* Если требуется изменение конструкции транспортного средства, следует посоветоваться с дилером автомобиля.
- \* Если в точках крепления имеется слой битума или противолумовой материал, его следует удалить.
- \* Сведения о максимально допустимой массе буксирного прицепа Вы можете получить у дилера автомобиля.
- \* При сверлении следите за тем, чтобы не задеть электропроводку и линии.
- \* Удалите (если они имеются) пластмассовые заглушки из приваренных гаек.
- \* После монтажа крюка следует хранить настоящее руководство в комплекте с технической документацией автомобиля.
- \* Фирма Brink не отвечает за ущерб, являющийся прямым или косвенным следствием неправильного монтажа, в том числе использования неподходящих инструментов и применения иного способа монтажа или других средств, чем предусмотрено в инструкции, либо неправильного истолкования настоящей инструкции по монтажу.

## GB FITTING INSTRUCTIONS:

**Before you start the fitting you must check the type plate to determine which sketch, in the fitting instruction, is applicable.**

1. Remove the bumper and the steel buffer beam from the vehicle. The buffer beam will no longer be needed. See figure 1.
2. Please note: if present Remove the sensor. See figure 2.
3. Position the tow bar against the rear panel at points A, B and C at points D, E and F.
4. Place supports B and C at points D, E and F.
5. Align the tow bar and hand-tighten the bolts securely.
6. Tighten all nuts and bolts to the torque indicated in the drawing.
7. Fit the ball hitch, including socket plate.
8. Tighten all nuts and bolts to the torque indicated in the drawing.
9. Fit the section removed.

### For dismantling and fitting the vehicle parts, see the handbook. For fitting instructions and attachment method, see drawing.

**NOTE:**  
\* Should this installation process entail the cutting of the bumper - conformation MUST be obtained by the installation engineer - conformation MUST be obtained by the installation engineer. Brink towing systems do not accept responsibility for any matters arising as a result of this miscommunication.  
\* All measurements are in mm!

- \* The dealer should be consulted for possible necessary adjustment(s) "of the vehicle".
- \* Remove the insulating material from the contact area of the fitting points.
- \* Consult your dealer for the maximum tolerated pull weight and ball hitch pressure of your vehicle.
- \* **Do not drill through electrical-, brake- or fuellines.**
- \* Remove (if present) the plastic caps from the spot welding nuts.
- \* This fitting instruction has to be enclosed in the vehicle documents after fitting the towbar.
- \* Brink is not liable for damage caused directly or indirectly by incorrect assembly, including the use of unsuitable tools, the use of other assembly methods and means than the ones outlined, and the incorrect interpretation of these assembly instructions.

## D MONTAGEANLEITUNG:

**Vor Beginn des Einbaus ist anhand der Typplakette der Anhängerkupplung festzustellen welches Bild in der Einbauanleitung maßgebend ist.**

1. Die Stoßstange einschließlich des stählernen Stoßbalkens vom Fahrzeug abmontieren. Der Stoßbalken wird nicht mehr benötigt. Siehe Abbildung 1.
2. Achtung, wenn vorhanden: Den Sensor abmontieren. Siehe Abbildung 2
3. Anhängervorrichtung an die Rückwand bei den Punkten A anlegen.
4. Die Halterungen B und C bei den Punkten D, E und F einsetzen.
5. Die Anhängervorrichtung ausrichten und die Schraubverbindungen halbfest anziehen.
6. Alle Schrauben und Muttern gemäß den Angaben in der Abbildung festdrehen.
7. Die Kugelstange einschließlich Steckdosenplatte montieren).
8. Alle Schrauben und Muttern gemäß den Angaben in der

- Abbildung festdrehen.

9. Das Entfernte montieren.

**Für die Demontage und Montage von Fahrzeugteilen das Werkstatt-Handbuch zu Rate ziehen.**

**Für die Montage und die Befestigungsmittel die Skizze zu Rate ziehen.**

### HINWEISE:

- \* Für (eine) eventuell erforderliche Anpassung(en) "des Fahrzeugs" ist der Händler zu Rate zu ziehen.
- \* Im Bereich der Anlageflächen muß Unterbodenschutz, Hohlraumkonservierung (Wachs) und Antidröhnmaterial entfernt werden.
- \* **Vor dem Bohren prüfen, daß keine, dort eventuell vorhandene Leitungen beschädigt werden können.**
- \* Alle Bohrspäne entfernen und gebohrte Löcher gegen Korrosion schützen.
- \* Entfernen Sie "falls vorhanden", die Plastikkappen von den Punktschweißmuttern.
- \* Für das höchstzulässige Zuggewicht und der erlaubte Kugeldruck Ihres Fahrzeugs ist Ihr Händler zu befragen.
- \* Die Quetschmuttern müssen nach einem späteren lösen der Muttern gegen neue ausgetauscht werden, da ansonsten die Sicherungswirkung nicht mehr garantiert ist!
- \* Brink haftet nicht für Schäden, die als direkte oder indirekte Folge einer nicht ordnungsgemäßen Montage auftreten, darunter fallen auch die Benutzung von ungeeigneten Werkzeugen, andere als die vorgeschriebenen Montageverfahren und Montagemittel sowie eine fehlerhafte Interpretation der betreffenden Montageanweisung.

## F INSTRUCTIONS DE MONTAGE:

**Avant de commencer le montage veuillez vérifier la plaque signalétique de l'attelage afin de déterminer la figure correspon-**

© 585970/16-05-2014/5

set.

- \* Nämä asennusohjeet on asennuksen jälkeen säilytettävä yhdessä ajoneuvoa koskevien papereiden kanssa.
- \* Brink ei ole vastuussa vioittumisesta, joka on suoraan tai epäsuoraan aiheutunut väärästä asennuksesta samoin kuin sopimattomien työkalujen käytöstä, muiden kuin ohjeissa mainittujen asennusmenetelmien tai välineiden käytöstä sekä kyseisten asennusohjeiden väärintulkinnasta.

## CZ POKYNY K MONTÁŽI:

**Před instalací je nutno zkontrolovat typový štítek, abyste zjistili, který nářez v pokynech pro instalaci máte použít.**

1. Odstraňte nárazník o ocelovou nosník nárazníku z vozidla. Nosník nárazníku již nebudete potřebovat. Viz schéma 1.
2. Upozornění: pouze pokud je součástí vybavení. Odstraňte senzor. Viz schéma 2
3. Umístěte tažnou tyč proti zadní stěně karoserie v bodech A.
4. Umístěte podpěry B a C v bodech D, E a F.
5. Připojte tažnou tyč a bezpečně utáhněte šrouby.
6. Utáhněte všechny matice a šrouby kroutivou silou uvedenou ve výkrese.
7. Nasaďte uchycení koule včetně desky se zásuvkou.
8. Utáhněte všechny matice a šrouby kroutivou silou uvedenou ve výkrese.
9. Připevněte odstraněnou část.

**Před demontáží a montáží částí vozidla konzultujte montážní příručku.**

**Montážní pokyny a metoda připevnění dle náčrtu.**

### DŮLEŽITÉ

- \* Pokud je potřeba provést na voze úpravy, obraťte se na svého prodejce.
- \* Pokud je místo montáže opatřeno asfaltovým nátěrem nebo vrstvou nátěru snižující hluk, odstraňte je.
- \* Pro informaci o maximálním nákladu povoleném k tažení se obraťte na svého prodejce.

**\* Při vrtání dbejte zvýšené pozornosti, zejména co se týče elektrických, brzdových a palivových kontaktů.**

\* Pokud jsou na maticích bodového svařování plastová víčka, odstraňte je.

\* Po montáži uschovejte tento manuál k ostatním dokladům vozidla.

\* Společnost Brink neodpovídá za přímé ani nepřímé škody způsobené nesprávnou montáží, včetně použití nevhodných nástrojů, použití jiných metod montáže a prostředků než uvedených a nesprávným pochopením těchto pokynů k montáži.

## H SZERELÉSI ÚTMUTATÓ:

**Mielőtt rögzítené az eszközt, ellenőrizze a típusábrát, hogy a rögzítési útmutató alapján melyik ábra alkalmazandó.**

1. Távolítsa el a járműről az ütközőt és az acél ütközőrudat. Az ütközőrúdra már nem lesz szükség. Lásd az ábrát 1.
2. Kérjük, vigyázzon: ha van Távolítsa el a érzékelőt. Lásd az ábrát 2
3. Helyezzük a vontatószerkezetet a hátlapra a A pontoknál.
4. Helyezze el a B és C támaszokat a D, E és F pontoknál.
5. Igazítsa be a vonórúd helyzetét, majd húzza meg szilárdan a kötéseket.
6. Szorítsa be az összes anyát és csavart a rajzon feltüntetett csavarónyomatékig.
7. Helyezze fel a gömb alakú rögzítőt, az illesztőlemezzel együtt.
8. Szorítsa be az összes anyát és csavart a rajzon feltüntetett csavarónyomatékig.
9. Helyezze vissza az eltávolított elemet.

**A szerelés és a jármű alkatrészek összeillesztése érdekében, lásd a munkahelyi kézikönyvet.**

**Az összeillesztési utasítás és a csatlakozási eljárás érdekében, lásd a rajzot.**

© 585970/16-05-2014/10

## Instrukcij montazowej należy wykorzystać.

1. Zdemontować z pojazdu zderzak wraz ze stalową belką zderzakową, belka zderzakowa nie będzie ponownie używana.

2. Waga, jeżeli są obecne: Usun sensor. Patrz rysunek 2
3. Umieścić hak holowniczy przy tylnym panelu w punktach A.
4. Umieścić wsporniki B i C w punktach D, E i F.
5. Wyosiwać hak holowniczy i silnie dokręcić śruby.
6. Dokręcić wszystkie śruby i nakrętki zgodnie z rysunkiem.
7. Dopasuj płytę kulową wraz z płytą z gniazdem wtykowym.
8. Dokręcić wszystkie śruby i nakrętki zgodnie z rysunkiem.
9. Zamontować to co zostało usunięte.

## Co do montażu i montażu części pojazdu zapoznać się z

### podcznikiem warsztatowym.

## Co do montażu i środków montażowych zapoznać się ze schemata-

tem.

### Wskazówki:

- Po przejechaniu 1000 km dokręcić wszystkie elementy skrzepane.
- Podczas ewentualnych odwróceń upewnić się czy w pobliżu nie znajdują się przewody instalacji elektrycznej, przewody hydrauliczne lub przewo-

### dy paliwowe.

- Wszystkie ubytki powłoki lakierniczej zabezpieczyć przed korozją.
- Należy wyjąć ewentualne plastikowe zaślepki w punktach przyspawa-

- Stosować nakrętki oraz śruby gatunkowe dostarczone w komplecie.
- Urzeczywalać kulę w czystości, oraz pamiegać o regularnym jej smarowa-

- niu.
- Hak holowniczy zarejestrować w stacji diagnostycznej.

Zastosowanie się do powyższych wskazań gwarantuje Państwu bez-

pieczeństwo, niezawodność i sprawność naszego wyrobu przez cały

okres jego użytkowania.

\* Firma Brink nie ponosi odpowiedzialności za straty poniesione

## podrednio lub bezpośrednio na skutek niewłaściwego montażu,

w tym użycia niewłaściwych narzędzi i sposobów montażu

niezgodnych z instrukcją, oraz niezastosowanie się do treści

instrukcji.

## ASENNUSOHJEET:

### Ennen asennusta, selvittää tyypillivestä, mikä asennusohjeen

#### piirros koskee kyseistä autoa

1. Irrota ajoneuvosta puskuri sekä teräksinen iskunvaimenninipalk-

ki, iskunvaimenninipalkkia ei enää käytetä. Ks. kuva 1.

2. Huom., mikäli käytettävissä: Ks. kuva 2

3. Aseta vetokoukku takapaneelin vasten kohtiin A.

4. Aseta kiinnikkeet B ja C kohtiin D, E ja F.

5. Suuntaa vetokoukku ulospäin ja kiristä pulttitilittokset lujasti

käsin.

6. Kiristä kaikki pultit ja mutterit piirroksen mukaisesti.

7. Kiinnitä vetotankko pistorasialeily.

8. Kiristä kaikki pultit ja mutterit piirroksen mukaisesti.

9. Kiinnitä irrotetut osat.

### Ajoneuvon osien purkamis- ja asennusohjeet, ks. työpölkäillää käyt-

### tetty käsikirja.

### Asennus- ja kiinnitysohjeet, ks. piirros.

## TÄRKEÄÄ:

\* "Ajoneuvoa" koskevista mahdollivista tarpeellivista sovellu-

tuksesta/ sovellutuksista on kysyttävä neuvoa jälleenmyyjältä.

\* Mikäli kiinnityskohdissa on bitumi- tai tärinäestökeros, se on

poistettava.

\* Auton vetämää sallittua enimmäiskuurmittusta on tiedusteltava

jälleenmyyjältä.

\* **Porattaessa on huolehdittava siitä, että ei jouduta kosketuksi-**

**in sähkö-, jarru- tai polttoainehotjojen kanssa.**

\* Poista, "mikäli olemassa", pistehitsausmuttereidän muovisuojuk-

© 585970/16-05-2014/9

riäntä direktteementou indirektemeentä resulter d'un montage incor-

rect, y compris l'utilisation d'outils inappropriés et l'utilisation

d'un mode d'emploi et de moyens autres que ceux prescrits, ou

bien résulter d'une interprétation inexacte des présentes instruc-

tions de montage.

## MONTERINGSANVISNINGAR:

### Före du startar monteringen måste du kontrollera typskylten för

att kunna bedöma vilken skiss i monteringsanvisningen som

skall användas.

1. Demontera stöttångaren inklusive stötanden av stål från fordo-

net, stötanden förfaller. Se figur 1.

2. Observera: om tillgänglig Ta loss sensorn. Se figur 2

3. Placera dragkroken mot bakpanelen vid punkterna A.

4. Placera stöden B och C vid punkterna D, E och F.

5. Justera dragkroken och dra åt skruvförbindningarna ordentligt

för hand.

6. Momentdrag alla skruvar och muttrar enligt figuren.

7. Montera kulstången, inklusive kontaktpåttan.

8. Momentdrag alla skruvar och muttrar enligt figuren.

9. Montera det som avlägsnats.

### Se verkstadsboken för demontering och montering av for-

### donets delar.

### Se skissen för montering och monteringsmaterial.

## OBS:

\* Kontakta återförsäljaren om fordonet eventuellt bör modifieras.

\* Om det finns ett bitumen- eller stötdämpande lager vid kontak-

tytor skall detta avlägsnas.

\* Kontakta din återförsäljare för ditt fordon max. dragvikt och till-

\* **Vid borrning skall man se till att elektrisk-, broms- og bränsle-**

© 585970/16-05-2014/6

## danter dans la notice de montage.

1. Déposer le pare-chocs du véhicule y compris la traverse en

acier la traverse ne sera plus utilisée. Voir la figure 1?.

2. Attention, si présent : Démontez le capteur. Voir la figure 2

3. Positionner l'attache-remorque contre le panneau arrière à

4. l'emplacement des points A.

5. Positionner les supports B et C à l'emplacement des points D,

6. E et F.

5. Centrer l'attache-remorque et visser les assemblages boulon-

6. nés sans serrer à fond.

6. Serrer tous les boulons et écrous conformément au schéma.

7. Monter la barre de la rotule ainsi que la plaque électrique.

8. Serrer tous les boulons et écrous conformément au schéma.

9. Monter ce qui a été retiré.

## Pour le montage et le démontage des pièces du véhicule, consulti-

## er la notice du fabricant.

## Consulter le croquis pour voir le montage et les moyens de fixa-

## tion.

### REMARQUE:

\* Pour une/des adaptations indispensables sur le véhicule, veuillez-

lez consulter le concessionnaire.

\* Enlever la couche de bitume ou d'anti-tremblement qui recouvre

éventuellement les points de fixation.

\* Pour connaître le poids de traction maximum et le poids en flê-

che sur la rotule autorisée du véhicule, veuillez consulter votre

concessionnaire.

\* **Veiller en peçant à ne pas endommager les conduites de élec-**

\* Retirer "si présents" les embouts en plastique des écrous de sou-

\* Cette notice de montage doit être conervée à bord du véhicule

\* après montage de l'attelage.

\* Brink décline toute responsabilité pour les dommages qui pour-

### ledningarna inte skadas.

- \* Avlägsna de små plastlocken - om dessa finns - från punktsvetsmuttrarna.
- \* Efter att draget är monterat, placera monteringsanvisningen tillsammans med bilens övriga dokument.
- \* Brink är inte ansvariga för skada som orsakats direkt eller indirekt av felaktig montering, inklusive användning av olämpliga verktyg, andra monteringsmetoder och processer än de som beskrivs, samt felaktig tolkning av dessa monteringsinstruktioner.

## DK MONTAGEVEJLEDNING:

**For at vælge rigtigt spændingsmoment, er det vigtigt at aflæse serienummeret på typepladen, for at kunne vælge hvilket af de medsendte diagrammer der skal anvendes.**

1. Demonter kofangeren, inklusive køretøjets stålstødbjælke. Denne bliver overflødig. Se fig.1.
2. Pas eventuelt på: Demonter sensoren. Se fig.2
3. Anbring anhængertrækket imod bagpanelet ved punkterne A.
4. Anbring støtterne B og C ved punkterne D, E og F.
5. Ret trækkroge ud og skru boltforbindelserne godt fast med håndkraft.
6. Spænd alle bolte og møtrikker ifølge tegning.
7. Monter kuglestangen inklusive kontaktplade.
8. Spænd alle bolte og møtrikker ifølge tegning.
9. Monter de fjernede dele.

**Rådfør for demontering og montage af dele til køretøjet arbejdspladshåndbogen.**

**Rådfør for montage og montagemidler skitsen.**

### BEMÆRK:

- \* Kontakt forhandleren i forbindelse med eventuelle påkrævede ændring(er) på køretøjet.
- \* Undervognsbehandlingen skal fjernes de steder hvor trækket lig-

ger an mod bilen.

- \* Kontakt Deres forhandler for oplysninger om den maksimale trækraft og det tilladte kugletryk.
- \* **Vær forsigtig ikke at bore i ledninger-,bremse eller benzinslange**
- \* Fjern plasticpropperne "om de findes" fra de punktsvejsede møtrikker.
- \* Brink er ikke ansvarlig for skade der direkte eller indirekte er forårsaget af forkert montage, herunder også iberegnet brug af forkert værktøj og anvendelse af anden montagemetode og andre montagemidler end de foreskrevne samt fejltolkning af den medfølgende montagevejledning.

\* DENNE MONTERINGSVEJLEDNING SKAL MEDBRINGES VED SYN.

## E INSTRUCCIONES DE MONTAJE:

**Antes de comenzar el montaje por favor, verifique la placa descriptiva del enganche con el fin de determinar la figura correspondiente en la reseña de montaje.**

1. Desmontar el parachoques inclusive el tope de acero del vehículo, el tope no se vuelve a utilizar. Véase la figura 1.
2. Nota importante, de haberlo: Retire el sensor. Véase la figura 2
3. Coloque el enganche para remolque contra el panel posterior en los puntos A.
4. Coloque los soportes B y C en los puntos D, E y F.
5. Alinee el enganche para remolque y apriete a mano los tornillos fijando bien.
6. Apretar todos los tornillos y tuercas de acuerdo con los puntos del gráfico.
7. Coloque el enganche de bola, incluyendo la placa enchufe.
8. Apretar todos los tornillos y tuercas de acuerdo con los puntos del gráfico.
9. Montar lo retirado.

© 585970/16-05-2014/7

**Consultar para el desmontaje y montaje de piezas del vehículo el manual de instalación de taller.**

**Consultar el croquis para el montaje y medios de fijación.**

### N.B.:

- \* Para (una) eventual(es) adaptación(es) 'del vehículo' consúltese al concesionario.
- \* Si en los puntos de fijación hay una capa de betún o anti-choque hay que quitarla.
- \* Consulte a su concesionario para el peso máximo de tracción y la presión de la bola admitida de su vehículo.
- \* **No agujerear cable de eléctrico, tubos de freno o gasolina"**
- \* Retirar, si presentes, los capuchones de plástico de las tuercas de soldadura por punto.
- \* Guarde estas instrucciones junto a la documentación del vehículo después del montaje del enganche.
- \* Brink no se responsabiliza por daños causados, directa o indirectamente, por un montaje incorrecto, incluyendo el uso de herramientas inadecuadas, por el uso de métodos de montaje y medios distintos a los indicados y por la interpretación incorrecta de estas instrucciones de montaje.

## I ISTRUZIONI PER IL MONTAGGIO:

**Prima di iniziare il montaggio verificare la terghetta per determinare quale disegno, presente nelle istruzioni, è applicabile.**

1. Smontare il paraurti e la barra d'acciaio dal veicolo la barra in acciaio non dovrà più essere montata. Vedi figura 1.
2. Attenzione: se presente Smontate il sensore. Vedi figura 2
3. Posizionare il gancio traino contro il pannello posteriore in corrispondenza dei punti A.
4. Applicare i sostegni B e C in corrispondenza dei punti D, E e F.
5. Piegarlo il gancio traino in fuori ed avvitare saldamente a mano

i giunti a vite.

6. Serrare tutti i dadi e bulloni alle coppie di serraggio indicate nel disegno.
7. Montare l'asta della sfera comprensiva di piastra di collegamento.
8. Serrare tutti i dadi e bulloni alle coppie di serraggio indicate nel disegno.
9. Montare quanto rimosso.

**Per lo smontaggio ed il montaggio dei componenti del veicolo consultare il manuale tecnico dell'officina.**

**Consultare il disegno per il montaggio ed i dispositivi di fissaggio.**

### N.B.:

- \* Per eventuali necessari adattamenti "del veicolo" si consiglia di consultare il fornitore.
- \* Rimuovere lo strato di materiale isolante dai punti d'attacco.
- \* Per il peso complessivo trainabile della Vostra vettura, consultate il Vostro rivenditore autorizzato.
- \* **Praticando i fori, prestare attenzione a non danneggiare i cavi elettrici, i cavi del freno e i condotti del carburante.**
- \* Rimuovere, se presenti, i coperchietti in plastica dai dadi di saldatura per punto.
- \* Questa istruzione di montaggio deve essere allegata ai documenti del veicolo dopo l'installazione del gancio.
- \* Brink non può essere ritenuta responsabile per eventuali danni direttamente o indirettamente dovuti ad un errato montaggio, intendendo con ciò anche l'uso di attrezzi non idonei e l'uso di metodi e mezzi di montaggio diversi da quelli prescritti, nonché all'errata interpretazione delle seguenti istruzioni di montaggio.

## PL INSTRUKCJA MONTAŻU:

**Przed rozpoczęciem montażu należy sprawdzić tabliczkę znamionową, żeby ustalić, który z szablonów znajdujących się w**

© 585970/16-05-2014/8