Fitting instructions

Make: Ford

Focus HB: 1998->

Type: 3280

FASTENING MEANS:

1x bolt M12x70/26.2
 1x bolt M12x75/31.2
 4x self-locking nut M10 (10)
 2x self-locking nut M12
 4x plain washer M10
 2x plain washer M12

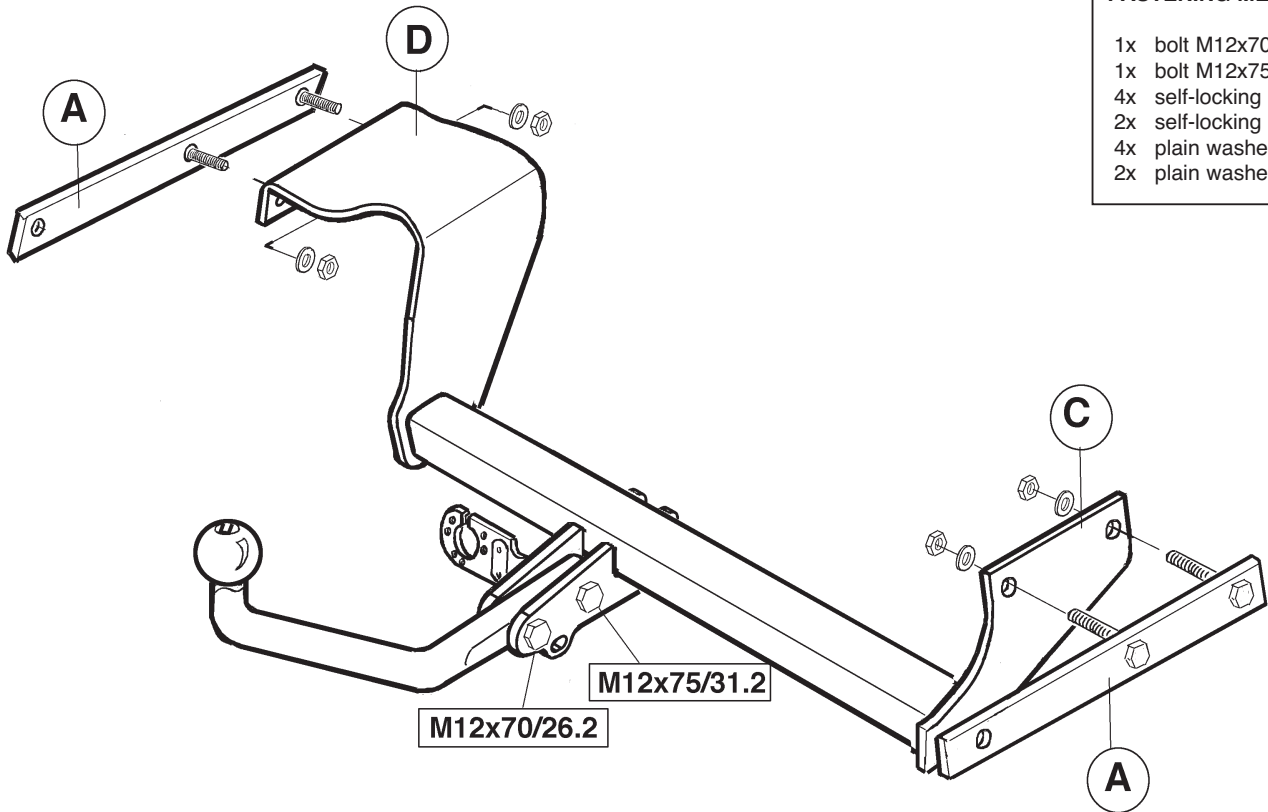

Tested in accordance with directives 94/20/EG

© 571877/3280/23-05-2005/1

PL

Klasa urządzenia sprężającego :A 50-X
 Numer badania :e11 00-1519
 Wartość-D :7,8 kN
 Dopuszczalny uciąg zwD :1400 kg
 Nacisk na kule :75 kg

INSTRUKCJA MONTAŻOWA

1. Zdemontować zderzak. Uwaga: z tyłu skrzynki koła zapasowego znajduje się mała śruba M6 i plastikowy korek. Elementy te należy odkręcić. Uważać na przewód od światła. Zdemontować metalową osłonę tylnej ściany. W tym celu należy odkręcić sześć śrub M8.
2. Zdemontować dwa ostatnie podwieszenia wydechu. Odkręcić cztery ostatnie śruby osłony cieplnej. Z prawej i z lewej strony przyłożyć płytę kontruującą A. Hak holowniczy umocować od góry poprzez osłonę cieplną i amortyzator.
3. W otworach C i D przykręcić cztery nakrętki samo kontruujące M10 (10) wraz z podkładkami płaskimi. Nakrętki dokręcić według podanego momentu obrotowego. Przykręcić osłonę cieplną. Należy przy tym uważać, aby pomiędzy osłoną cieplną a wydechem pozostało miejsce. Zamontować wydech i metalową osłonę. Zamontować zderzak. Według rys. przykręcić kulę haka holowniczego wraz z podstawą pod gniazdo za pomocą śruby M12x70/26.2 i śruby M12x75/31.2 wraz z podkładkami płaskimi i nakrętkami samo kontruującymi. Wszystkie śruby i nakrętki dokręcić według danych z tabeli.

Wskazówki:

- Po przejechaniu 1000 km dokręcić wszystkie elementy skręcane.
- Podczas ewentualnych odwierćnięć upewnić się czy w pobliżu nie znajdują się przewody instalacji elektrycznej.
- Wszystkie ubytki powłoki lakierniczej zabezpieczyć przed korozją.
- Należy wyjąć ewentualne plastikowe zasłepki w punktach przyspawanych nakrętek.
- Stosować nakrętki oraz śruby gatunkowe dostarczone w komplecie.
- Utrzymywać kulę w czystości, oraz pamiętać o regularnym jej smarowaniu.
- Hak holowniczy zarejestrować w stacji diagnostycznej.

Zastosowanie się do powyższych wskazań gwarantuje Państwu bezpieczeństwo, niezawodność i sprawność naszego wyrobu przez cały okres jego użytkowania.

Momenty obrotowe dla dokręcania śrub i nakrętek :

(8.8)
 M12 71 Nm (dla nakrętek samo kontruujących)
 (10.9)
 M10 60 Nm (dla nakrętek samo kontruujących)

© 571877/3280/23-05-2005/10

Clase de acoplamiento : A 50-X
 Valor D : e11 00-1519
 Masa máxima del remolque : 1400 kg
 Carga vertical : 75 kg

INSTRUCCIONES DE MONTAJE

1. Desmontar el parachoques. Atención: detrás de la protección de la caja de rueda se encuentra un tuercas M6 inclusive tapón sintético, los que se han de retirar. Atención: Les cable del alumbrado. Desmontar el armazón interior metálico de la pared de fondo al retirar las seis tuercas M8.

2. Desprender las últimas dos suspensiones del tubo de escape. Soltar las últimas cuatro tuercas del escudo térmico. Colocar la contratuerca A a la izquierda y derecha. Montar el gancho de remolque, "a modo de cuchará" por encima del escudo térmico y el amortiguador.

3. Montar en los orificios C y D cuatro tuercas de seguridad M10 (10) inclusive arandelas planas. Apretar los tuercas que se acaban de poner según los puntos indicados. Montar el escudo térmico y tubo de escape. Montar el tubo de escape y el armazón interior metálico del parachoques. Volver a poner el parachoques. Montar de acuerdo con el croquis la bola inclusive placa enchufe por medio de un tornillo M12x70/26,2 y un tornillo M12x75/31,2 inclusive arandelas planas y tuercas de seguridad. Apretar todos los tornillos y tuercas como se indica en la tabla.

N.B.:

- * Para (una) eventual(es) adaptación(es) 'del vehículo' consúltese al concesionario.
- * Si en los puntos de fijación hay una capa de betún o anti-choque hay que quitarla.
- * No se olvide de las arandelas normales y de muelle.
- * Clase de pernos 8; tuercas 8, si se menciona de otro modo en la instrucción de montaje 10,9/10.
- * Consulte a su concesionario para el peso máximo de tracción y la presión de la bola admitida de su vehículo.
- * Se recomienda después de aprox. 1000 km. (de uso) que se verifique o controle la unión de pernos, según el cuadro.
- * Retirar, si presentes, los capuchones de plástico de las tuercas de soldadura por punto.

Momentos de presión para tornillos y tuercas (8.8):

M10	60 Nm (para tuercas de seguridad)
(10.9)	
M12	71 Nm (para tuercas de seguridad)
(8.8)	

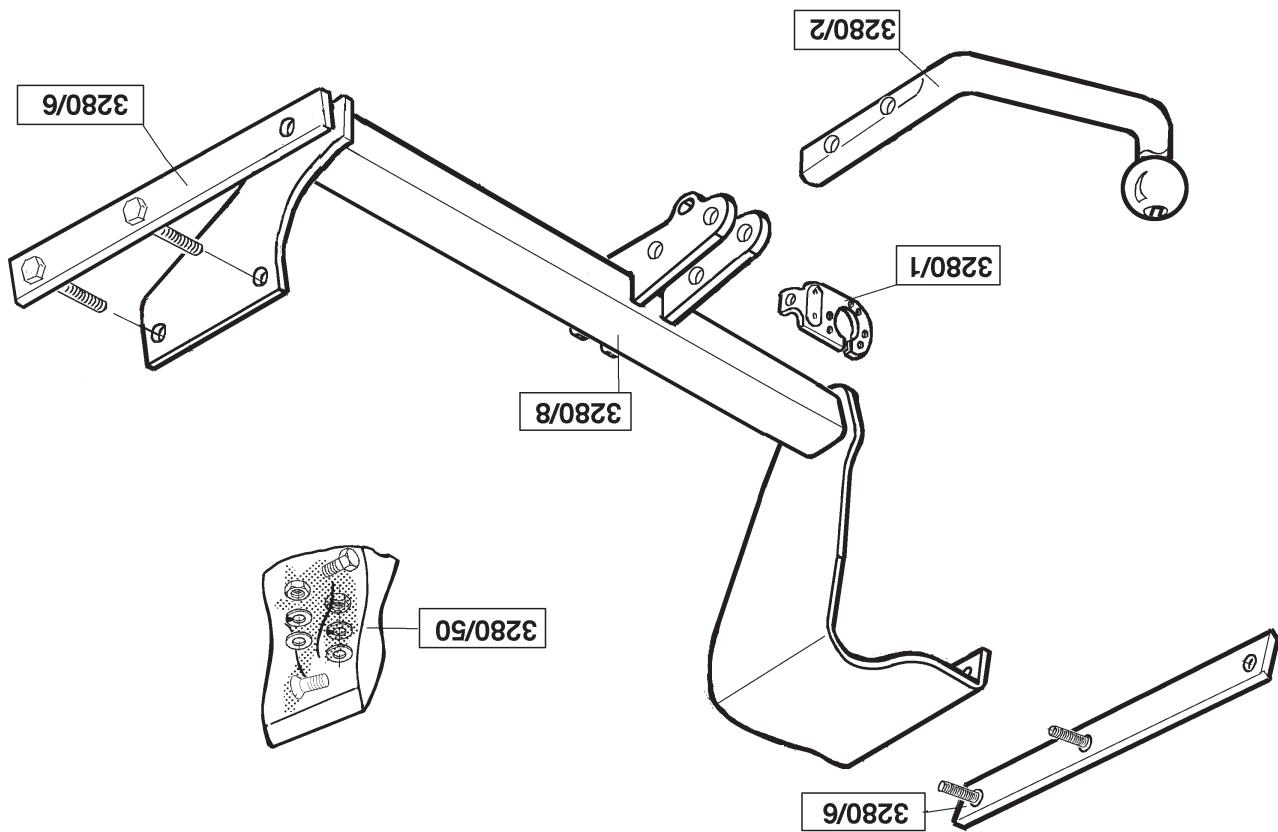



Koppelingsklasse : A 50-X
Nr. typegoedkeuring : e11 00-1519
D- Waarde : 7,8 kN
Max. massa aanhangwagen : 1400 kg
Max. vertikale last : 75 kg

MONTAGEHANDLEIDING:

1. Demonteer de bumper. Attentie: achter de wielkast-bescherming bevindt zich een M6 moertje inclusief kunststofplug. Deze dienen te worden verwijderd. Let op de bedrading van de verlichting. Demonteer middels het verwijderen van zes M8 moeren het metalen binnenwerk van de achterwand.
2. Neem de achterste twee uitlaatoophangingen los. Maak de laatste vier moeren van het hiteschild los. Plaats links en rechts contra A. Breng de trekhaak "scheppend boven het hiteschild en de demper" aan.
3. Monteer t.p.v. de gaten C en D vier zelfborgende moeren M10 (10) inclusief sluitringen. Draai de zojuist aangebrachte moeren overeenkomstig aanhaalmoment vast. Monteer het hiteschild. Men dient er zorg voor te dragen dat er voldoende ruimte tussen het hiteschild en de uitlaat is. Monteer de uitlaat en het metalen-bumperbinnenwerk. Herplaats de bumper. Plaats de kogelstang overeenkomstig schets tussen de kogelplaten en bevestig deze inclusief de stekkerplaat d.m.v. een bout M12x70/26,2 en een bout M12x75/31,2 inclusief sluitringen en zelfborgende moeren. Draai alle bouten en moeren overeenkomstig de tabel vast.

BELANGRIJK:

- * Voor eventueel noodzakelijke aanpassing(en) "van het voertuig" dient men de dealer te raadplegen.
- * Indien op de bevestigingspunten een bitumen of anti-dreunlaag aanwezig is, dient deze verwijderd te worden.
- * Vergeet de veer- en sluitringen niet.
- * Kwaliteit bouten 8.8 ; moeren 8, of indien anders vermeld in montagehandleiding 10.9 / 10.
- * Voor het max. trekgewicht en de max. toegestane kogeldruk van uw voertuig, dient u uw dealer te raadplegen.
- * Het is aan te bevelen om na ca. 1000 km (gebruik) de boutverbindingen volgens tabel na te trekken of te controleren.
- * Bij het boren dient men er zorg voor te dragen, dat rem- en brandstofleidingen niet worden geraakt.
- * Verwijder "indien aanwezig" de plastic dopjes uit de puntlasmoeren.

Aanhaalmomenten voor bouten en moeren:

(8.8)	
M12	71 Nm (met zelfborgende moer)
(10.9)	
M10	60 Nm (met zelfborgende moer)

© 571877/3280/23-05-2005/3



Kopplingsklass : A 50-X
Typgodkännande nr. : e11 00-1519
D- värde : 7,8 kN
Max. totalvægt trailer : 1400 kg
Max. vertikale belastning : 75 kg

MONTERINGSVEJLEDNING

1. Demontér kofangeren. Obs!: bagved hjulkasseskjoldet sidder en M6 møtrik inklusiv kunststofplug. Disse anvendes ikke længere og fjernes. Obs!: tråd på belysning. Demontér metalundersiden fra bagvæggen ved at fjerne de seks M8 møtrikker.
2. Løsn de to bageste udstødningsophæng. Løsn de sidste fire møtrikker på varmeskjoldet. Anbring spændplade A i venstre og højre side. Placer anhængertrækket "skråt anbragt mellem varmeskjoldet og dæmperen".
3. Monter fire selvlåsende møtrikker M10 (10) inklusiv planskiver ved hullerne C og D. Spænd de netop anbragte møtrikker med de korrekte torsionsmomenter. Monter varmeskjoldet. Sørg for, at der er tilstrækkeligt stort mellemrum mellem varmeskjoldet og udstødningen. Monter udstødningen og metalundersiden. Sæt kofangeren på plads igen. Monter kuglen inklusiv kontaktplade med én bolt M12x70/26,2 og én bolt M12x75/31,2 inklusiv planskiver og selvlåsende møtrikker ifølge tegning. Spænd alle bolte og møtrikker ifølge tabellen.

BEMÆRK:

- * Kontakt forhandleren i forbindelse med eventuelle påkrævede ændring(er) på køretøjet.
- * Undervognsbehandlingen skal fjernes de steder hvor trækket ligger an mod bilen.
- * Efter montering af træk forsegles undervogns-behandlingen omkring anlægsstederne.
- * Brink træk er fremstillet i henhold til bilfabrikanernes foreskrifter.
- * Brink træk skal boltes fast, svejsning må ikke forekomme.
- * Husk fjeder- og planskiver.
- * Kontakt Deres forhandler for oplysninger om den maksimale trækraft og det tilladte kugletryk.
- * Kugelbolten er ISO Std. 1103
- * Anbefalet : Efter ca. 1000 km, efterspænd bolte og møtrikker
- * Fjern plasticpropperne "om de findes" fra de punktsvejsede møtrikker.

DENNE MONTERINGSVEJLEDNING SKAL MEDBRINGES VED SYN.

Spændingsmoment for bolte og møtrikker:

(8.8)	
M12	71 Nm (med selvlåsende møtrik)
(10.9)	
M10	60 Nm (med selvlåsende møtrik)

© 571877/3280/23-05-2005/8

M10	60 Nm (with self-locking nut)
(10,9)	
M12	71 Nm (with self-locking nut)
(8,8)	
Torque settings for nuts and bolts:	

- * The dealer should be consulted for possible necessary adjustment(s) "of the vehicle".
- * Remove the insulating material from the contact area of the fitting points. All bolts are quality 8.8 - nuts 8, or when mentioned in fitting instructions 10.9 / 10.
- * Don't forget the spring- and plain washers.
- * Consult your dealer for the maximum tolerated pull weight and ball hitch pressure of your vehicle.
- * It is recommended to retighten all fixing bolts and nuts after the towbar has been in use for some 1000 km/600 miles.
- * Do not drill through brake-or-fuellines.
- * Remove (if present) the plastic caps from the spot welding nuts.

NOTE:

M10	60 Nm (med självsäkrande mutter)
(10,9)	
M12	71 Nm (med självläsande møtrik)
(8,8)	
Åtdragningsmoment for skruvar och muttrar:	

- * Kontakta återförsäljaren om fordonet eventuellt bör modifieras. Om det finns ett bitumen- eller stötdämpande lager vid kontaktytor skall detta avlägsnas.
- * Glöm inte fjäder- och planbrickor.
- * Kvalitet skruvar 8.8; muttrar 8, eller om något annat anges i monteringsanvisningen 10.9/10.
- * Kontakta din återförsäljare för ditt fordon max. dragvikt och tillåtna kult-ryck.
- * Vi rekommenderar att se efter eller kontrollera skruvförbanden enligt tabellen efter (ett bruk av) ca 1000 km.
- * Vid borring skall man se till att broms- og bränsleledningarna inte skadas.
- * Avlägsna de små plastlocken - om dessa finns - från punktsvetsmuttrarna.

OBS:

Couplings class	: A 50-X
Approval number	: e11 00-1519
D-Value	: 7,8 kN
Max. trailers dimensions	: 1400 kg
Max. vertical load	: 75 kg

FITTING INSTRUCTIONS:

1. Remove the bumper (2 tip nuts and 2 plastic tip plugs, 2 plastic plugs on the lower edge and 5 plugs on the top edge of the bumper. Disconnect the two light looms). Remove and discard the bolt on bumper beam. Lower the rear exhaust silencer from the rear rubber and temporarily remove the exhaust heat shield. Take care: behind the wheel housing there is an M6 nut including plastic plug. This must be removed. Take care of the light-wiring. Remove the metal inner works from the rear wall by removing the six M8 nuts.
2. Loosen the rearmost two exhaust supports. Loosen the last four nuts of the heat shield. Place back plates A at the left and right. Place the tow bar forcefully above the heatshield and silencer.
3. Fit four M10 (10) self-locking nuts at holes C and D including flat washer-plate using one M12x70/26.2 bolt and one M12x75/31.2 bolt including bumper. Mount the ball as shown in the sketch including the socket exhaust. Mount the exhaust and the metal inner works. Re-place the care that there is sufficient room between the heatshield and the hers. Turn these nuts to the torque as indicated. Fit the heatshield Take care that there is sufficient room between the heatshield and the flat washer and self-locking nuts. Turn all nuts and bolts to the torque indicated in the table.



Koblingsklasse	: A 50-X
Godkendelsenr.	: e11 00-1519
D-værdi	: 7,8 kN
Maximassa slæpvægt	: 1400 kg
Max. vertikal last	: 75 kg

MONTERINGSANVISNING

1. Demontera stöttångaren. Obs: bakom hjulhusets skydd befinner sig en mutter M6 inklusive plastplugg. Dessa skall demonteras. Obs: kabling belysning. Demontera bakpanelens inre metallmekanism genom att lossa sex muttrar M8.
2. Avgasrörets bakersta två upphängningsanordningar lossas. Värmesköldens fyra bakersta muttrar lossas. Till höger och vänster placeras motbricka A. Dragkroken placeras "skottande" ovanför värmeskölden och dämparen.
3. Fyra självläsande muttrar M10 (10) inklusive planbrickor monteras i hålen C och D. Drag åt de nyss placerade muttrar med rätt moment. Inan värmeskölden och avgasröret. Montera avgasröret och stöttångaren värmeskölden. Se till att det finns tillräckligt med spelrum mellan inre metallmekanism. Sätt tillbaka stöttångaren. Montera kulans inklusive kontakthållare med en skruv M12x70/26.2 och en skruv M12x75/31.2 inklusive planbrickor och självläsande muttrar. Se ritningen. Momentdrag samliga skruvar och muttrar enligt tabellen.



Catégorie de couple	: A 50-X
No. d'homologation	: e11 00-1519
Valeur D	: 7,8 kN
Masse max. de la remorque	: 1400 kg
Charge verticale max.	: 75 kg

INSTRUCTIONS DE MONTAGE :

1. Démontez le pare-chocs. Attention : derrière la protection du logement de la roue se trouvent un petit écrou M6 et une cheville en plastique. Ils doivent être retirés. Faire attention dans le câblage de l'éclairage. Démontez la garniture métallique de la paroi arrière en ôtant les six écrous M8.
2. Détachez les deux suspensions d'échappement situées les plus en arrière. Positionnez la contre-pièce A à gauche et à droite. Amenez l'attache-remorque en la posant au-dessus du bouclier thermique et du silencieux.
3. Montez à l'emplacement des trous C et D quatre écrous autofreinés M10 (10), rondelles de blocage incluses. Serrez les écrous venant d'être montés au couple de serrage indiqué. Montez le bouclier thermique. Veillez à ce qu'il y ait suffisamment de place entre le bouclier thermique et l'échappement. Montez l'échappement et la garniture métallique du pare-chocs. Remettez le pare-chocs en place. Montez la rotule ainsi que la prise électrique, conformément au croquis, à l'aide d'un boulon M12x70/26,2 et d'un boulon M12x75/31,2, y compris les rondelles de blocage et les écrous autofreinés. Serrez tous les boulons et écrous conformément au tableau.

REMARQUE:

- * Pour une/des adaptations indispensables sur le véhicule, veuillez consulter le concessionnaire.
- * Enlever la couche de bitume ou d'anti-tremblement qui recouvre éventuellement les points de fixation.
- * Ne pas oublier les rondelles Grower et les rondelles de blocage.
- * Qualité de boulons 8.8; écrous 8, ou si indiqué autrement dans les instructions de montage 10.9/10.
- * Pour connaître le poids de traction maximum et la pression sur la rotule autorisée du véhicule, veuillez consulter votre concessionnaire.
- * Un contrôle de la boulonnerie doit être effectué après les 1000 premiers kilomètres de remorquage.
- * Veiller en perçant à ne pas endommager les conduites de frein et de carburant.
- * Retirer "si présents" les embouts en plastique des écrous de soudure par point.

Moment de serrage des boulons et écrous:

(8.8)	
M12	71 Nm (avec écrou à autoverrouillage)
(10.9)	
M10	60 Nm (avec écrou à autoverrouillage)

© 571877/3280/23-05-2005/5



Kupplungsklasse	: A 50-X
Genehmigungsnr.	: e11 00-1519
D-Wert	: 7,8 kN
Max. Masse Anhänger	: 1400 kg
Stützlast	: 75 kg

MONTAGEANLEITUNG

1. Déposez la tige de choc. Attention: derrière la protection du réservoir de roue se trouve une petite vis M6 y compris un bouchon en plastique, les deux doivent être retirés. Attention à la protection des feux. En retirant six vis M8, la carrosserie métallique de l'arrière peut être démontée.
2. Retirez les deux suspensions d'échappement les plus en arrière. Les quatre vis des plaques de protection thermique à gauche et à droite. Montez la bague de protection thermique avec la protection "de haut en bas de la plaque thermique et du silencieux".
3. Dans les trous C et D, montez quatre vis M10 (10) à autoverrouillage y compris les rondelles de blocage. Serrez les vis venant d'être montées au couple de serrage indiqué. Montez la plaque thermique. Assurez-vous qu'il y a suffisamment de place entre la plaque thermique et l'échappement. Montez l'échappement et la carrosserie métallique du pare-chocs. Remettez le pare-chocs en place. Montez la rotule ainsi que la prise électrique, conformément au croquis, à l'aide d'un boulon M12x70/26,2 et d'un boulon M12x75/31,2 y compris les rondelles de blocage et les vis à autoverrouillage. Serrez toutes les vis et écrous conformément aux données de la table.

HINWEISE:

- * Pour (une) éventuelle adaptation (s) "du véhicule" est de demander au concessionnaire.
- * Dans la zone de montage des plaques de protection thermique, la protection thermique (cire) et le matériau anti-bruit doivent être retirés.
- * Avant de percer, vérifiez qu'il n'y a pas de câbles électriques existants qui pourraient être endommagés.
- * Retirez toutes les copeaux de perçage et les trous percés contre la corrosion.
- * Utilisez uniquement les vis, les anneaux de serrage et les écrous de la catégorie de qualité recommandée.
- * Toutes les vis de fixation doivent être serrées après environ 1000 km de fonctionnement de l'attelage.
- * La bague de protection thermique doit être propre et lubrifiée.
- * Retirez "si présents", les bouchons en plastique des écrous de soudure par point.
- * Pour le poids de traction maximum autorisé et la pression sur la rotule de votre véhicule, veuillez consulter votre concessionnaire.

Anzuzugmomente für Verschraubungen:

(8.8)	
M12	71 Nm (mit selbstsichernder Mutter)
(10.9)	
M10	60 Nm (mit selbstsichernder Mutter)

© 571877/3280/23-05-2005/6