

Fitting instructions

Make: Fiat

Grande Punto; 2005->

Punto; 2012->

Evo; 2009->

Type: 5257

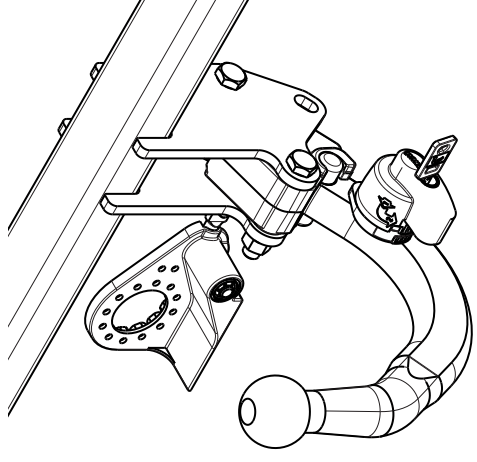

**Couplingsclass: A50-X**

**94/20/EC**

**e11 00-7650**

**0km**      **1000km**

**+**

**Max. mass trailer : 1100 kg**

**Max. vertical load : 60 kg**

**D-Value: 6,7 kN**

**8.8**

**10.9**

**8**

**10**

© 525770/05-02-2013/1

**Fig.2**

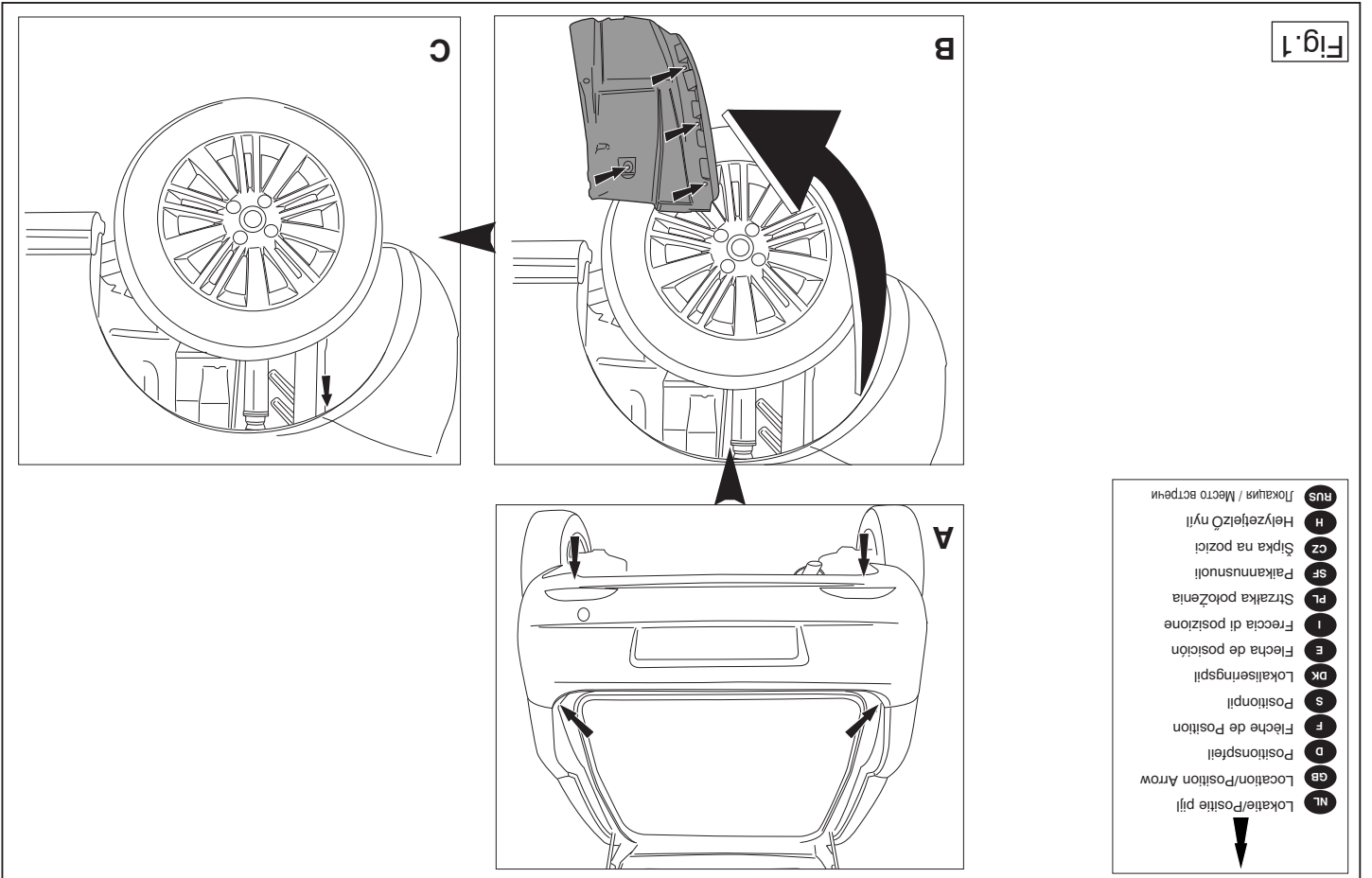
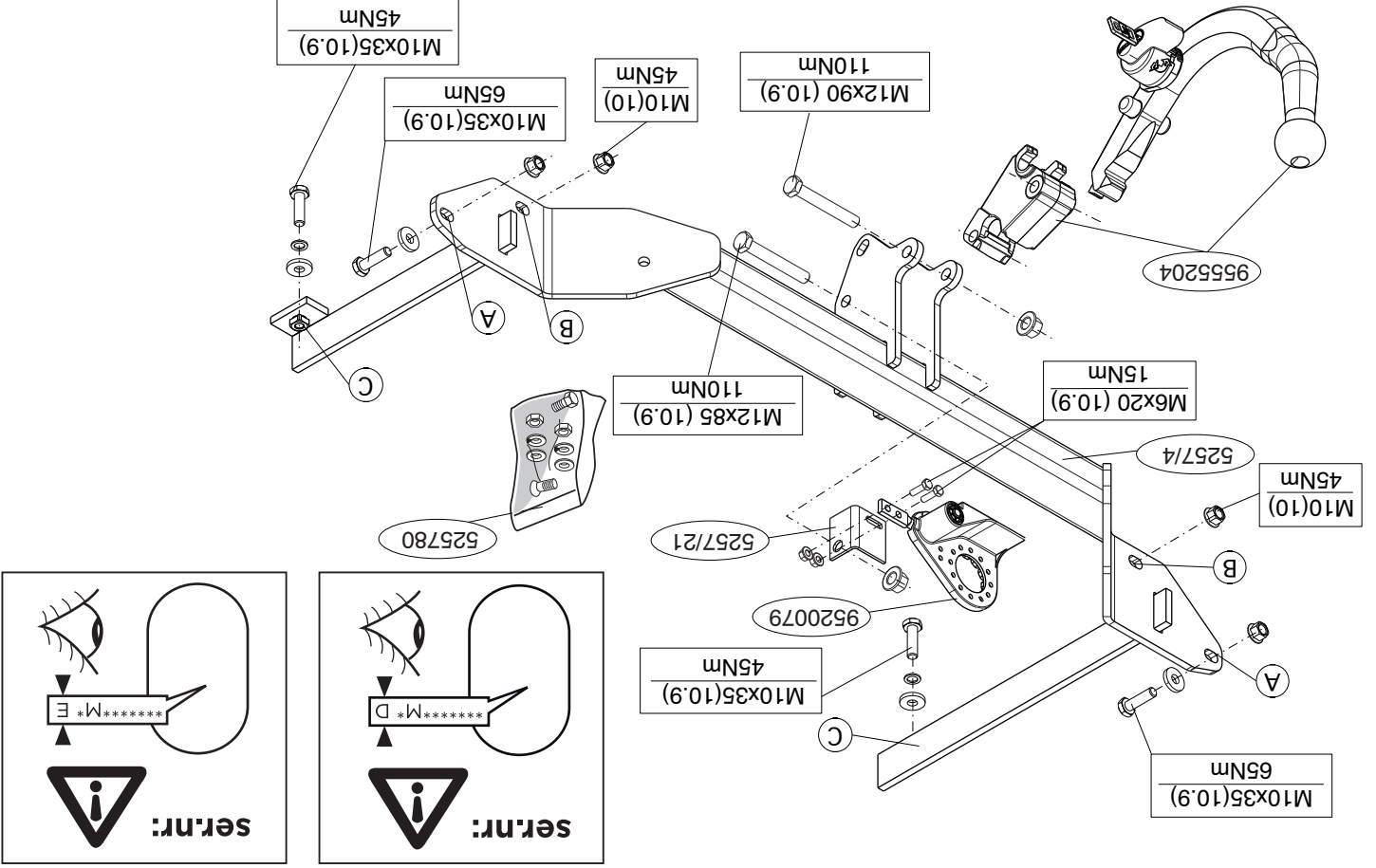

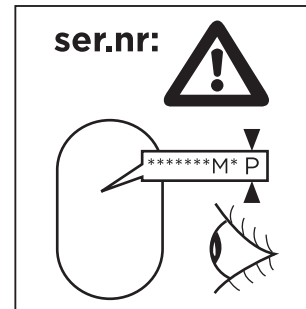
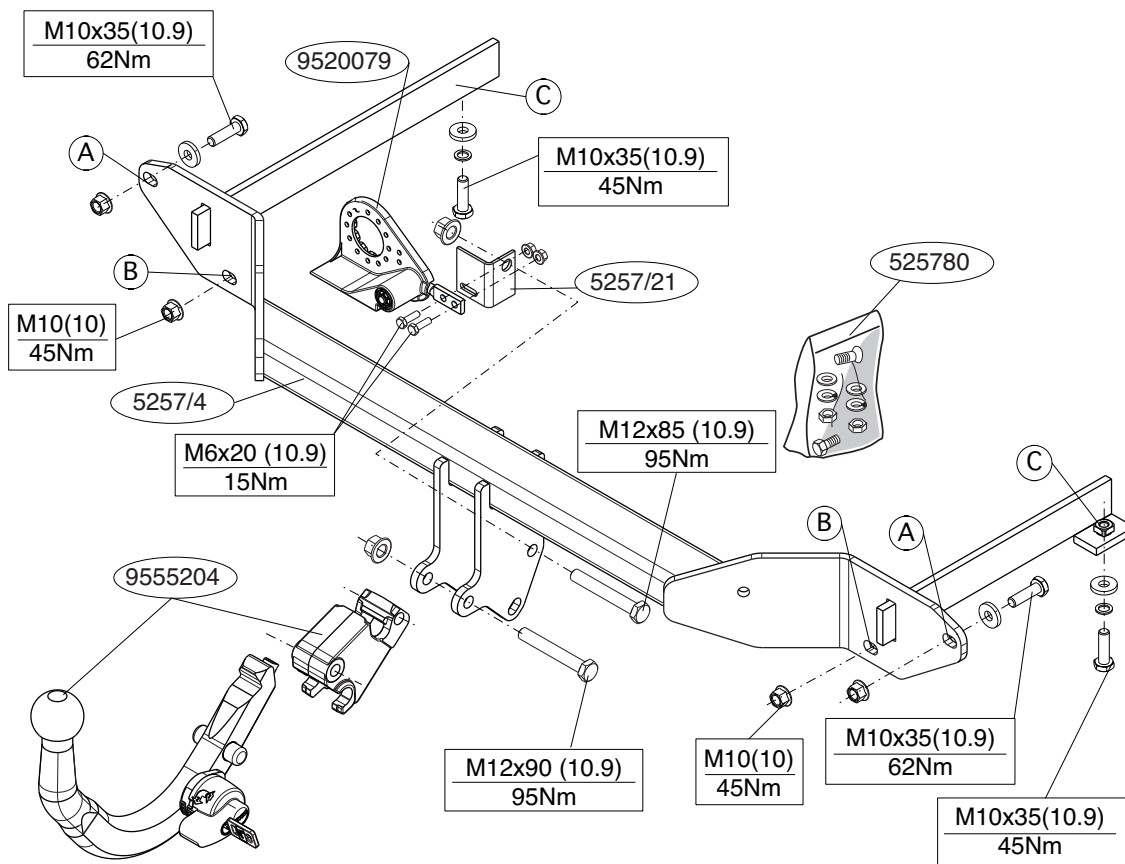

© 525770/05-02-2013/3

## RUS РУКОВОДСТВО ДЛЯ МОНТАЖА:

Перед тем, как начинать монтаж, требуется проверить табличку с типом изделия для того, чтобы определить какую именно из иллюстраций в инструкции по установке нужно использовать.

1. Снять бампер вместе со стальным буферным брусом автомобиля буферный брус больше не понадобится. (см. рис. 1).
2. Отъединить провода от освещения номерного знака. (см. рис. 2).
3. Проверить чистоту и доступность гаек шасси.
4. Демонтируйте последний кронштейн для подвески выхлопной трубы.
5. Прикрепите буксирный крюк в точках А, В и С.
6. Установить корпус с шаром вместе с отводной штепсельной платой и полосой.
7. Затянуть все болты и гайки в соответствии со значениями, указанными в таблице.
8. Установить последний кронштейн для подвески выхлопной трубы.
9. **Evo + grande Punto:** Выпилить указанную часть из бампера при помощи шаблона. (Нанести шаблон на внутреннюю сторону бампера).  
**Punto 2012->:** Выпилить указанную часть из бампера при помощи шаблона. (Нанести шаблон на наружную сторону бампера).
10. Установить электрическую часть.
11. Снять бампер.

Для инструкций по снятию и установке деталей автомобиля, обращайтесь к руководству для работников гаражей.

Информацию о монтаже и средствах крепления вы найдете в схеме.

Для инструкций по установке и снятию съемного крюка с шаром, обращайтесь к прилагаемому руководству по монтажу.

### ВНИМАНИЕ:

- \* Если потребуются изменения конструкции транспортного средства, следует посоветоваться с дилером автомобиля.
- \* Если в точках прикрепления имеется слой битума или противозащитной материал, его следует удалить.
- \* Сведения о максимально допустимой массе буксируемого прицепа Вы можете

получить у дилера автомобиля.

\* При сверлении следите за тем, чтобы не задеть электропроводку и линии тормозной цепи и подачи горячего.

\* Удалите (если они имеются) пластмассовые затычки из приваренных гаек.

\* После монтажа крюка следует хранить настоящее руководство в комплекте с технической документацией автомобиля.

\* Фирма Brink не отвечает за ущерб, являющийся прямым или косвенным следствием неправильного монтажа, в том числе использования неподходящих инструментов и применения иного способа монтажа или других средств, чем предписано в инструкции, либо неправильного истолкования настоящей инструкции по монтажу.

© 525770/05-02-2013/12

**removable ball system.**  
**See the assembly manual supplied for instructions on fitting the For fitting instructions and attachment method, see drawing. For dismantling and fitting the vehicle parts, see the site handbook.**

1. Remove the bumper and the steel buffer beam from the vehicle. The buffer beam will no longer be needed. (see fig. 1).
2. Loosen the wiring from the registration plate lightning. (see fig. 2).
3. Check that the chassis nuts are clean and easily accessible.
4. Detach the rear-most exhaust suspension support.
5. Fit the tow bar at points A, B and C.
6. Fit the ball casing including the socket plate and strip
7. Tighten all nuts and bolts to the torque indicated in the table.
8. Fit the rear-most exhaust suspension support.
9. **Evo + grande Punto:** Use the template to saw out the indicated section from the bumper. (place the template on the inside).
10. **Punto 2012->:** Use the template to saw out the indicated section from the bumper. (place the template on the outside of the bumper)
10. Fit the electric.
11. Fit the bumper.

**Before you start the fitting you must check the type plate to determine which sketch, in the fitting instruction, is applicable.**

**GB FITTING INSTRUCTIONS:**

\* **Bij het boren dient men er zorg voor te dragen, dat elektrische-, rem- en brandstofleidingen niet worden geraakt.**  
 \* Deze handleiding dient na montage bij de voertuigpapieren gevoegd te worden.  
 \* Brink is niet aansprakelijk voor de schade die het direct of indirect gevolg is van onjuiste montage, daaronder begrepen gebruik van niet-geschikte gereedschappen en het gebruik van andere dan de voorgeschreven montagewijze en middelen, dan wel onjuiste interpretatie van dit onderhavig montagevoorschrift.

**FONTOS**  
 \* Amennyiben a gépkocsin módosításra van szükség, kérjünk felvilágosítást a kereskedőnkől.  
 \* Amennyiben a csatlakozási pontok bitumenel, vagy zajsókkentés anyaggal van bevonva, ezeket távolítsuk el.  
 \* A jármű által maximálisan vontatható megengedett téher mértékéről tájékozódjunk kereskedőnkől.  
 \* **Fürás során ügyeljünk arra, hogy elkerüljük az elektromos, a fém- és az üzemanyag-vezetéseket.**  
 \* Amennyiben ponttípusonként rögzített anyakkal találkoztunk, vegyük le az anyagrészt a ponttípusunkhoz.  
 \* A felszerelés után az útmutatót Cerrizük a gépjármű papírjával együtt.  
 \* A Brink nem vállal felelősséget a nem megfelelő szerelésből következő vágy következtől, az útmutatót követve.  
 \* Ez vonatkozik a nem megfelelő szerelésre, a lefektetési és elhelyezési utasítások, valamint a szerelési útmutató téves értelmezésére.

**összeszerelési kézikönyvet.**  
**Az előválogatható gömbrendszert összeszerelése érdekében, lásd a részleírt kézikönyvet.**  
**Az összeszerelési utasítás és a csatlakozási eljárás érdekében, lásd a munkahelyi kézikönyvet.**  
**A szerelés és a jármű alkatrészek összeszerelése érdekében,**

1. Távolítsa el az útközt.
10. Kösse be a elektromos vezetékeket.
- Punto 2012->:** Használja a sablont a feltüntetett cikk kifizetéséhez az útközből. (helyezze a sablont az útközü külső részére)
9. **Evo + grande Punto:** Használja a sablont a feltüntetett cikk kifizetéséhez az útközből. (helyezze a sablont az útközü belső részére)
8. Illesse le a leghátso, kipufogót fényfüggesztő tartóelemet.
7. Szerelje be az összes anyát és csavart a táblában feltüntetett csavaróanyagokig.
6. Szerelje fel a gömbfejhez az aljáttemmel és a pánttal együtt.

\* Voor de max. toegestane massa, welke uw auto mag trekken, dient u uw dealer te raadplegen.  
 \* Indien op de bevestigingspunten een bitumen of anti-dreunlaag aanwezig is, dient deze verwijderd te worden.  
 \* Voor eventueel noodzakelijke aanpassing(en) "Van het voertuig" dient men de dealer te raadplegen.

**BELANGRIJK:**

**stelsel van montage en demontage van het afneembare kogel- Raadpleeg voor montage en demontage van het afneembare kogel- werkraads handboek.**  
**Raadpleeg voor demontage en montage van voertuig onderdelen het**

1. Monteer de bumper.
10. Monteer het elektrische gedeelte.
- Punto 2012->:** Zaag het aangegeven deel uit de bumper met behulp van de sjabloon. (sjabloon op buitenzijde van bumper plaatsen)
9. **Evo + grande Punto:** Zaag het aangegeven deel uit de bumper met behulp van de sjabloon. (sjabloon op binnenzijde van bumper plaatsen)
8. Monteer de laatste uitlaat ophangsteun.
7. Draai alle bouten en moeren overeenkomstig tabel vast.
6. Monteer het kogelhuis inclusief wegklapbare stekkerplaat met strip.
5. Monteer de trekhaak t.p.v. de punten A, B en C.
4. Demonteer de laatste uitlaat ophangsteun.
3. Controleer of de chassismoeren goed schoon en toegankelijk zijn.
2. De bedrading van de kerntekening moet goed worden gemaakt. (zie fig. 2) de stootbalk wordt niet meer gebruikt. (zie fig. 1).
1. Demonteer de bumper inclusief de stalen stootbalk van het voertuig.

**Vooraf u met de montage begint dient u op het typeplaatje te kijken welke schets, in de handleiding, van toepassing is.**

**NL MONTAGEHANDLEIDING:**

1. Távolítsa el a járműről az útközt és az acél útközt. Az útközt el kell távolítani a rendszámtábla világításából. (Viz. schéma 2).  
 2. Oldja ki a vezeték a rendszámtábla világításából. (Viz. schéma 1).  
 3. Ellenőrizze le, hogy a az alváz anyacsavarjai tiszták és könnyen hozzáférhetőek.  
 4. Szerelje le a leghátso, kipufogót fényfüggesztő tartóelemet.  
 5. Illesse a vontatórudat a A, B és C pontokhoz.

**H SZERELÉSI ÚTMUTATÓ:**

\* Po montáži uschovajte tento manuál k ostatným dokladum vozidla.  
 \* Společnost Brink neodpovídá za přímé ani nepřímé škody způsobené nesprávnou montáží, včetně použitých nástrojů, použitých materiálů nebo metod montáže a prostředků nez uvedených a nesprávným pochopením technického pokynu k montáži.  
 \* Pokud je místo montáže opatřeno asfaltovým nátěrem nebo vrstvou nátěru snižující hluk, odstraňte je.  
 \* Pro informaci o maximálním nákladu povoleném k tažení se obraťte na svého prodejce.  
 \* Při vítání dbajte zvlášť pozorne na se tyče elek-trických, brzdoých a palivových kontakto.  
 \* Pokud jsou na matičích bodových svařování plastová víčka, odstraňte je.  
 \* Po montáži uschovajte tento manuál k ostatným dokladum vozidla.  
 \* Společnost Brink neodpovídá za přímé ani nepřímé škody způsobené nesprávnou montáží, včetně použitých nástrojů, použitých materiálů nebo metod montáže a prostředků nez uvedených a nesprávným pochopením technického pokynu k montáži.  
 \* Pokud je místo montáže opatřeno asfaltovým nátěrem nebo vrstvou nátěru snižující hluk, odstraňte je.  
 \* Pro informaci o maximálním nákladu povoleném k tažení se obraťte na svého prodejce.  
 \* Při vítání dbajte zvlášť pozorne na se tyče elek-trických, brzdoých a palivových kontakto.  
 \* Pokud jsou na matičích bodových svařování plastová víčka, odstraňte je.

**DÜLEZITÉ**

\* Pokud je potřeba provést na voze úpravy, obraťte se na svého prodejce.  
 \* Před demontáží a montáží částí vozidla konzultujte montážní příručku.  
 \* Před demontáží a montáží vyňatelného systému tažné koule konzultujte montážní manuál.  
 \* Před demontáží a montáží částí vozidla konzultujte montážní příručku.  
 \* Před demontáží a montáží vyňatelného systému tažné koule konzultujte montážní manuál.

#### NOTE:

\* Should this installation process entail the cutting of the bumper – conformation MUST be obtained by the installation engineer of the customer's acceptance prior to completion. Brink Towing Systems do not accept responsibility for any matters arising as a result of this miscommunication.

\* All measurements are in mm!

\* The dealer should be consulted for possible necessary adjustment(s) "of the vehicle".

\* Remove the insulating material from the contact area of the fitting points.

\* Consult your dealer for the maximum tolerated pull weight and ball hitch pressure of your vehicle.

\* Do not drill through electrical-, brake- or fuellines.

\* Remove (if present) the plastic caps from the spot welding nuts.

\* This fitting instruction has to be enclosed in the vehicle documents after fitting the towbar.

\* Brink is not liable for damage caused directly or indirectly by incorrect assembly, including the use of unsuitable tools, the use of other assembly methods and means than the ones outlined, and the incorrect interpretation of these assembly instructions.

## D

### MONTAGEANLEITUNG:

Vor Beginn des Einbaus ist anhand der Typplakette der Anhängerkupplung festzustellen welches Bild in der Einbauanleitung maßgebend ist.

1. Die Stoßstange einschließlich des stählernen Stoßbalkens vom Fahrzeug abmontieren. Der Stoßbalken wird nicht mehr benötigt. (siehe Abb. 1).
2. Die Verdrahtung von der Nummernschildbeleuchtung lösen. (siehe Abb. 2).
3. Überprüfen, ob die Fahrgestellmuttern sauber und zugänglich sind.
4. Die hinterste Auspuffhalterung abmontieren.
5. Die Anhängervorrichtung bei den Punkten A, B und C montieren.
6. Das Kugelgehäuse einschließlich wegklappbarer Steckdosenplatte mit

\* Firma Brink nie ponosi odpowiedzialności za straty poniesione pośrednio lub bezpośrednio na skutek niewłaściwego montażu, w tym użycia niewłaściwych narzędzi i sposobów montażu niezgodnych z instrukcją, oraz niezastosowanie się do treści instrukcji.

## SF

### ASENNUSOHJEET:

Ennen asennusta, selvitä tyypikilvestä, mikä asennusohjeen piirros koskee kyseistä autoa

1. Irrota ajoneuvosta puskuri sekä teräksinen iskunvaimenninpalkki, iskunvaimenninpalkkia ei enää käytetä. (ks. kuva 1).
2. Irrota johdosto rekisterikilpivaloista. (ks. kuva 2).
3. Tarkista, että alustan mutterit ovat puhtaata ja että ne ovat helposti käsillä.
4. Irrota pakoputken viimeinen riippukannatin.
5. Kiinnitä vetokoukku kohtiin A, B ja C.
6. Kiinnitä kuulakotelo ja siihen kiinnitetty kokoontaitettava pistorasialevy kaistaleineen.
7. Kiristä kaikki pultit ja mutterit taulukon mukaisesti.
8. Kiinnitä pakoputken viimeinen riippukannatin.
9. **Evo + grande Punto:** Sahaa merkitty osa puskurista sablonin avulla. (asetta sabloni puskurin sisäpuolelle).  
**Punto 2012->:** Sahaa merkitty osa puskurista sablonin avulla. (asetta sabloni puskurin ulkopuolelle)
10. Kiinnitä sähköosat.
11. Irrota puskuri.

Ajoneuvon osien purkamis- ja asennusohjeet, ks. työpaikalla käytetty käsikirja.

Asennus- ja kiinnitysohjeet, ks. piirros.

Irrotettavan kuulajärjestelmän asennus- ja purkamisohjeet, ks. oheisten asennusopas.

#### TÄRKEÄÄ:

\* "Ajoneuvoa" koskevasta mahdollisesta tarpeellisesta

Lasche montieren.

7. Alle Schrauben und Muttern gemäß den Angaben in der Tabelle festziehen.
8. Die hinterste Auspuffhalterung wieder montieren.
9. **Evo + grande Punto:** Den angegebenen Teil mit Hilfe der Schablone aus der Stoßstange herausschneiden. (Schablone innen auf der Stoßstange anlegen).  
**Punto 2012->:** Den angegebenen Teil mit Hilfe der Schablone aus der Stoßstange herausschneiden. (Schablone außen auf der Stoßstange anlegen)
10. Den elektrischen Teil montieren.
11. Die Stoßstange montieren.

Für die Demontage und Montage von Fahrzeugteilen das Werkstatt-Handbuch zu Rate ziehen.

Für die Montage und die Befestigungsmittel die Skizze zu Rate ziehen.

Für die Montage und Demontage des abnehmbaren Kugelsystems die beiliegende Montageanleitung zu Rate ziehen.

#### HINWEISE:

- \* Für (eine) eventuell erforderliche Anpassung(en) "des Fahrzeugs" ist der Händler zu Rate zu ziehen.
- \* Im Bereich der Anlageflächen muß Unterbodenschutz, Hohlraumkonservierung (Wachs) und Antidröhnmaterial entfernt werden.
- \* **Vor dem Bohren prüfen, daß keine, dort eventuell vorhandene Leitungen beschädigt werden können.**
- \* Alle Bohrspäne entfernen und gebohrte Löcher gegen Korrosion schützen.
- \* Entfernen Sie "falls vorhanden", die Plastikkappen von den Punktschweißmuttern.
- \* Für das höchstzulässige Zuggewicht und der erlaubte Kugeldruck Ihres Fahrzeugs ist IhrHändler zu befragen.
- \* Die Quetschmuttern müssen nach einem späteren lösen der Muttern gegen neue ausgetauscht werden, da ansonsten die Sicherungswirkung nicht mehr garantiert ist!

© 525770/05-02-2013/5

## CZ

### POKYNY K MONTÁŽI

Před instalací je nutno zkontrolovat typový štítek, abyste zjistili, který nářez v pokynech pro instalaci máte použít.

1. Odstraňte nárazník o ocelovou nosník nárazníku z vozidla. Nosník nárazníku již nebudete potřebovat. (viz obr.1).
2. Uvolněte elektrické vedení osvětlení státní poznávací značky. (viz obr.2).
3. Zkontrolujte zda jsou matky na podvozku čisté a přístupné
4. Odmontujte nejzadnější podpěru úchytu výfuku.
5. Připevněte tažnou tyč v A, B a C.
6. Nasaďte kryt koule včetně držáku zásuvky a pásku.
7. Utáhněte všechny matice a šrouby kroutivou silou uvedenou v tabulce.
8. Připevněte nejzadnější podpěru úchytu výfuku.
9. **Evo + grande Punto:** Použijte šablonu k odřezání označené části nárazníku. (umístěte šablonu zevnitř nárazníku).  
**Punto 2012->:** Použijte šablonu k odřezání označené části nárazníku. (umístěte šablonu zvenku nárazníku)
10. Zapojte elektrické příslušenství.

© 525770/05-02-2013/10



1. Demontera stötdängaren inklusive stötranden av stål från fordonet, stötranden förtaller. (se fig. 1).
2. Lossa kablar till nummerskyltens belysning. (se fig. 2).
3. Kontrollera att chassimuttrarna är ordentligt rena och åtkomliga.
4. Demontera den bakre avgasrörppphängningen.
5. Montera dragkroken vid punkterna A, B och C.
6. Fäst kulåpän inklusive kontaktpattan och listen.
7. Momentdrag alla skruvar och muttrar enligt tabellen.
8. Montera den bakre avgasrörppphängningen.
9. **Evo + grande Punto:** Säg ut den angivna delen ur stötdängaren med

**S** **MONTERINGSANVISNINGAR:**

**Före du startar monteringen måste du kontrollera typskylten för att kunna bedöma vilken skiss i monteringsanvisningen som skall användas.**

1. Monter l'attaché-remorque à l'emplacement des points A, B et C.

2. Débrancher le câblage de l'éclairage de la plaque d'immatriculation.

3. S'assurer que les écrous du châssis sont propres et facilement accessibles.

4. Démontez le support postérieur d'échappement.

5. Monter l'attaché-remorque à l'emplacement des points A, B et C.

6. Monter le logement de la rotule y compris la prise rabattable avec plaque.

7. Serrer tous les boulons et écrous conformément au tableau.

8. Monter le support postérieur d'échappement.

9. **Evo + grande Punto:** Scier la partie du pare-chocs indiquée avec le gabarit. (Placer le gabarit sur le côté extérieur du pare-chocs).

10. Monter la partie électrique.

11. Mettre en place le pare-chocs.

**REMARQUE:**

\* Pour une/des adaptations indispensables sur le véhicule, veuillez consulter le concessionnaire.

\* Enlever la couche de bitume ou d'anti-tremblement qui recouvre éventuellement les points de fixation.

\* Pour connaître le poids de traction maximum et le poids en fiche sur la rotule autorisée du véhicule, veuillez consulter votre concessionnaire.

\* Veiller en pergant à ne pas endommager les conduites de électrique, de frein et de carburant.

\* Retirer "si présents" les embouts en plastique des écrous de soudure par point.

\* Cette notice de montage doit être convenue à bord du véhicule après montage de l'attelage.

\* Brink déclina toute responsabilité pour les dommages qui pourraient directement ou indirectement résulter d'un montage incorrect, y compris l'utilisation d'outils inappropriés et l'utilisation d'un mode d'emploi et de moyens autres que ceux prescrits, ou bien résulter d'une interprétation inexacte des présentes instructions de montage.

**Wskazówki:**

- Po przejechaniu 1000 km dokręcić wszystkie elementy skręcane.

- Podczas ewentualnych odwrócić się czy w pobliżu nie znajdują się przewody instalacji elektrycznej, przewody hydrauliczne lub przewody paliwowe.

- Wszystkie ubytki powłoki lakierniczej zabezpieczyć przed korozją.

- Należy wyjąć ewentualne plastikowe zaślepki w punktach przyspawaniach nakrętek.

- Stosować nakrętki oraz śruby gatunkowe dostarczone w komplecie.

- Utrzymać kulę w czystości, oraz pamietać o regularnym jej smarowaniu.

- Hak holowniczy zarejestrować w stacji diagnostycznej.

- Zastosowanie się do powyższych wskazań gwarantuje Państwu bezpieczeństwo, niezawodność i sprawność naszego wyrobu przez cały okres jego użytkowania.

**Co do montażu i demontażu części pojazdu zapoznać się z podręcznikiem warsztatowym.**

**Co do montażu i demontażu kuli zapoznać się z załączoną instrukcją montażu.**

**Co do montażu i demontażu części pojazdu zapoznać się z podręcznikiem warsztatowym.**

1. Zamontować dźwazek.
2. Zamontować część elektryczną.
3. Zamontować tylni wspornik zawieszania rury wydechowej.
4. Dokręcić wszystkie śruby i nakrętki zgodnie z rys. na stronie 2 lub 3.
5. Zamontować tylni wspornik zawieszania rury wydechowej.
6. Zamontować wskazany odcinek zderzaka korzy- stając z szablonu. (szablon umieszczać na wewnętrznej stronie zderzaka).
7. Zamontować wskazany odcinek zderzaka korzy- stając z szablonu. (szablon umieszczać na wewnętrznej stronie zderzaka).
8. Zamontować wskazany odcinek zderzaka korzy- stając z szablonu. (szablon umieszczać na zewnętrznej stronie zderzaka).
9. Zamontować wskazany odcinek zderzaka korzy- stając z szablonu. (szablon umieszczać na zewnętrznej stronie zderzaka).
10. Zamontować część elektryczną.

**Avant de commencer le montage veuillez vérifier la plaque signalétique de l'attelage afin de déterminer la figure correspondante dans la notice de montage.**

1. Déposer le pare-chocs du véhicule y compris la traverse en acier la traverse ne sera plus utilisée. (voir la fig. 1).
2. Débrancher le câblage de l'éclairage de la plaque d'immatriculation. (voir la fig. 2).
3. S'assurer que les écrous du châssis sont propres et facilement accessibles.
4. Démontez le support postérieur d'échappement.
5. Monter l'attaché-remorque à l'emplacement des points A, B et C.
6. Monter le logement de la rotule y compris la prise rabattable avec plaque.
7. Serrer tous les boulons et écrous conformément au tableau.
8. Monter le support postérieur d'échappement.
9. **Evo + grande Punto:** Scier la partie du pare-chocs indiquée avec le gabarit. (Placer le gabarit sur le côté intérieur du pare-chocs).
10. Monter la partie électrique.
11. Mettre en place le pare-chocs.

**Per lo smontaggio ed il montaggio del sistema a sfera rimovibile, consultare il manuale tecnico dell'officina.**

**Per il montaggio ed il smontaggio del sistema a sfera rimovibile, consultare la notice du fabricant.**

**Per il montaggio ed il smontaggio del sistema a sfera rimovibile, consultare il manuale tecnico dell'officina.**

\* Per eventuali necessari adattamenti "del veicolo" si consiglia di consultare il fornitore.

\* Rimuovere lo strato di materiale isolante dai punti d'attacco.

\* Per il peso complessivo trainabile della Vostra vettura, consultate il vostro rivenditore autorizzato.

\* Praticando i fori, prestare attenzione a non danneggiare i cavi elettrici, i cavi del freno e i condotti del carburante.

\* Rimuovere, se presenti, i coperchietti in plastica dai dadi di saldatura per punto.

\* Questa istruzione di montaggio deve essere allegata ai documenti del veicolo dopo l'installazione del gancio.

\* Brink non può essere ritenuta responsabile per eventuali danni diretti e indiretti dovuti ad un errato montaggio, intendendo con ciò anche l'uso di attrezzi non idonei e l'uso di metodi e mezzi di montaggio diversi da quelli prescritti, nonché all'errata interpretazione delle seguenti istruzioni di montaggio.

**Przed rozpoczęciem montażu należy sprawdzić tabliczkę znamionową, żeby ustalić, który z szablonów znajdujących się w instrukcji montażowej należy wykorzystac.**

1. Zdemontować dźwazek wraz ze stalową belką zderzakową, która nie będzie ponownie używana. (patrz rys. 1).
2. Poluzować przewody oświetlenia tablicy rejestracyjnej. (patrz rys. 2).
3. Sprawdzić, czy nakrętki w podwoziu są czyste i łatwo dostępne.
4. Zdjąć tylni wspornik zawieszania rury wydechowej.
5. Zamontować hak holowniczy w punktach A, B i C pokazanych na rys.

**Per lo smontaggio ed il montaggio del sistema a sfera rimovibile, consultare il manuale tecnico dell'officina.**

**Per il montaggio ed il smontaggio del sistema a sfera rimovibile, consultare la notice du fabricant.**

**Per lo smontaggio ed il montaggio del sistema a sfera rimovibile, consultare il manuale tecnico dell'officina.**

**N.B.:**

\* Per eventuali necessari adattamenti "del veicolo" si consiglia di consultare il fornitore.

\* Rimuovere lo strato di materiale isolante dai punti d'attacco.

\* Per il peso complessivo trainabile della Vostra vettura, consultate il vostro rivenditore autorizzato.

\* Praticando i fori, prestare attenzione a non danneggiare i cavi elettrici, i cavi del freno e i condotti del carburante.

\* Rimuovere, se presenti, i coperchietti in plastica dai dadi di saldatura per punto.

\* Questa istruzione di montaggio deve essere allegata ai documenti del veicolo dopo l'installazione del gancio.

\* Brink non può essere ritenuta responsabile per eventuali danni diretti e indiretti dovuti ad un errato montaggio, intendendo con ciò anche l'uso di attrezzi non idonei e l'uso di metodi e mezzi di montaggio diversi da quelli prescritti, nonché all'errata interpretazione delle seguenti istruzioni di montaggio.

**Per il montaggio ed il smontaggio del sistema a sfera rimovibile, consultare il manuale tecnico dell'officina.**

**Per il montaggio ed il smontaggio del sistema a sfera rimovibile, consultare la notice du fabricant.**

**Per lo smontaggio ed il montaggio del sistema a sfera rimovibile, consultare il manuale tecnico dell'officina.**

hjälp av schablonen. (placera schablonen mot stötfångarens insida).

**Punto 2012->** Såga ut den angivna delen ur stötfångaren med hjälp av schablonen. (placera schablonen mot stötfångarens utsida).

10. Montera den elektriska delen.

11. Montera stötfångaren.

**Se verkstadshandboken för demontering och montering av fordonets delar.**

**Se skissen för montering och monteringsmaterial.**

**Se de bifogade monteringsanvisningarna för montering och demontering av det löstagbara kulsystemet.**

#### OBS:

\* Kontakta återförsäljaren om fordonet eventuellt bör modifieras.

\* Om det finns ett bitumen- eller stötdämpande lager vid kontaktytor skall detta avlägsnas.

\* Kontakta din återförsäljare för ditt fordon's max. dragvikt och tillåtna kulturyck.

\* **Vid borring skall man se till att elektrisk-, broms- och bränsleledningar inte skadas.**

\* Avlägsna de små plastlocken - om dessa finns - från punktsvetsmuttrarna.

\* Efter att draget är monterat, placera monteringsanvisningen tillsammans med bilens övriga dokument.

\* Brink är inte ansvariga för skada som orsakats direkt eller indirekt av felaktig montering, inklusive användning av olämpliga verktyg, andra monteringsmetoder och processer än de som beskrivs, samt felaktig tolkning av dessa monteringsinstruktioner.

#### **DK** MONTAGEVEJLEDNING:

**For at vælge rigtigt spændingsmoment, er det vigtigt at aflæse serienummeret på typepladen, for at kunne vælge hvilket af de medsendte diagrammer der skal anvendes.**

1. Demonter kofangeren, inklusive køretøjets stålstødbjælke. Denne bli-

ver overflødig. (jævnfør fig. 1).

2. Løsn ledningerne til nummerpladebelysningen. (jævnfør fig. 2).

3. Kontroller, om chassismøtrikkerne er godt rene og tilgængelige.

4. Demonter det yderste udstødningsophæng.

5. Monter anhængertrækket ved punkterne A, B og C.

6. Monter kuglehuset inklusiv den nedklapbare kontaktplade med profil.

7. Spænd alle bolte og møtrikker jf. tabellen.

8. Monter det yderste udstødningsophæng.

9. **Evo + grande Punto:** Sav den angivne del ud af kofangeren ved hjælp af skabelonen (skabelonen anbringes på indersiden af kofangeren).

**Punto 2012->** Sav den angivne del ud af kofangeren ved hjælp af skabelonen (skabelonen anbringes på ydersiden af kofangeren).

10. Monter den elektriske del.

11. Monter kofangeren.

**Rådfør for demontering og montage af dele til køretøjet arbejdspladshåndbogen.**

**Rådfør for montage og montagemidler skitsen.**

**Rådfør for montage og demontering af det aftagelige kuglesystem den vedlagte montagevejledning.**

#### BEMÆRK:

\* Kontakt forhandleren i forbindelse med eventuelle påkrævede ændring(er) på køretøjet.

\* Undervognsbehandlingen skal fjernes de steder hvor trækket ligger an mod bilen.

\* Kontakt Deres forhandler for oplysninger om den maksimale trækraft og det tilladte kugletryk.

\* **Vær forsigtig ikke at bore i ledninger-,bremse eller benzinslange**

\* Fjern plasticpropperne "om de findes" fra de punktsvejsede møtrikker.

\* Brink er ikke ansvarlig for skade der direkte eller indirekte er forårsaget af forkert montage, herunder også iberegnet brug af forkert værktøj og anvendelse af anden montage metode og andre montagemidler end de foreskrevne samt fejltolkning af den medfølgende montagevejledning.

\* DENNE MONTERINGSVEJLEDNING SKAL MEDBRINGES VED SYN.

© 525770/05-02-2013/7

#### **E** INSTRUCCIONES DE MONTAJE:

**Antes de comenzar el montaje por favor, verifique la placa descriptiva del enganche con el fin de determinar la figura correspondiente en la reseña de montaje.**

1. Desmontar el parachoques inclusive el tope de acero del vehículo, el tope no se vuelve a utilizar. (véase la fig. 1).

2. Soltar el cableado de la iluminación de la placa de matrícula. (véase la fig. 2).

3. Controlar si las tuercas de chasis están bien limpias y accesibles.

4. Quitar el soporte de suspensión de escape de más atrás.

5. Montar el gancho de remolque a la altura de los puntos A, B y C.

6. Coloque el conjunto de la bola incluida la placa de enchufe y la banda

7. Apretar todos los tornillos y tuercas de acuerdo con los puntos de la tabla.

8. Montar el soporte de suspensión de escape de más atrás.

9. **Evo + grande Punto:** Serrar la parte indicada del parachoques con ayuda de la plantilla. (instalar la plantilla en el lado interior del parachoques).

**Punto 2012->** Serrar la parte indicada del parachoques con ayuda de la plantilla. (instalar la plantilla en el lado exterior del parachoques).

10. Montar la parte eléctrica.

11. Montar el parachoques.

**Consultar para el desmontaje y montaje de piezas del vehículo el manual de instalación de taller.**

**Consultar el croquis para el montaje y medios de fijación.**

**Consultar para el montaje y desmontaje del sistema de la bola extraíble las instrucciones de montaje adjuntas.**

#### N.B.:

\* Para (una) eventual(es) adaptación(es) 'del vehículo' consúltese al concesionario.

\* Si en los puntos de fijación hay una capa de betún o anti-choque hay

que quitarla.

\* Consulte a su concesionario para el peso máximo de tracción y la presión de la bola admitida de su vehículo.

\* **No agujerear cable de eléctrico, tubos de freno o gasolina"**

\* Retirar, si presentes, los capuchones de plástico de las tuercas de soldadura por punto.

\* Guarde estas instrucciones junto a la documentación del vehículo después del montaje del enganche.

\* Brink no se responsabiliza por daños causados, directa o indirectamente, por un montaje incorrecto, incluyendo el uso de herramientas inadecuadas, por el uso de métodos de montaje y medios distintos a los indicados y por la interpretación incorrecta de estas instrucciones de montaje.

#### **I** ISTRUZIONI PER IL MONTAGGIO:

**Prima di iniziare il montaggio verificare la terghetta per determinare quale disegno, presente nelle istruzioni, è applicabile.**

1. Smontare il paraurti e la barra d'acciaio dal veicolo la barra in acciaio non dovrà più essere montata. (Vedi figura 1).

2. Staccare i fili dell'illuminazione della targa. (Vedi figura 2).

3. Verificare che i bulloni del telaio siano puliti ed accessibili.

4. Smontare il sostegno esterno del tubo di scarico.

5. Montare il gancio traino in corrispondenza dei punti A, B e C.

6. Montare l'alloggiamento della sfera comprensiva di piastra di contatto a scomparsa e striscia.

7. Serrare tutti i dadi e bulloni alle coppie di serraggio indicate in tabella.

8. Montare il sostegno esterno del tubo di scarico.

9. **Evo + grande Punto:** Con l'ausilio della sagoma, segare via dal paraurti la parte indicata. (posizionare la sagoma sul lato interno).

**Punto 2012->** Con l'ausilio della sagoma, segare via dal paraurti la parte indicata. (posizionare la sagoma sul lato esterno del paraurti).

10. Montare la parte elettrica.

11. Montare il paraurti.

© 525770/05-02-2013/8





# Template 5257

Place on inside bumper

Only for Fiat

Grande Punto; 2005->

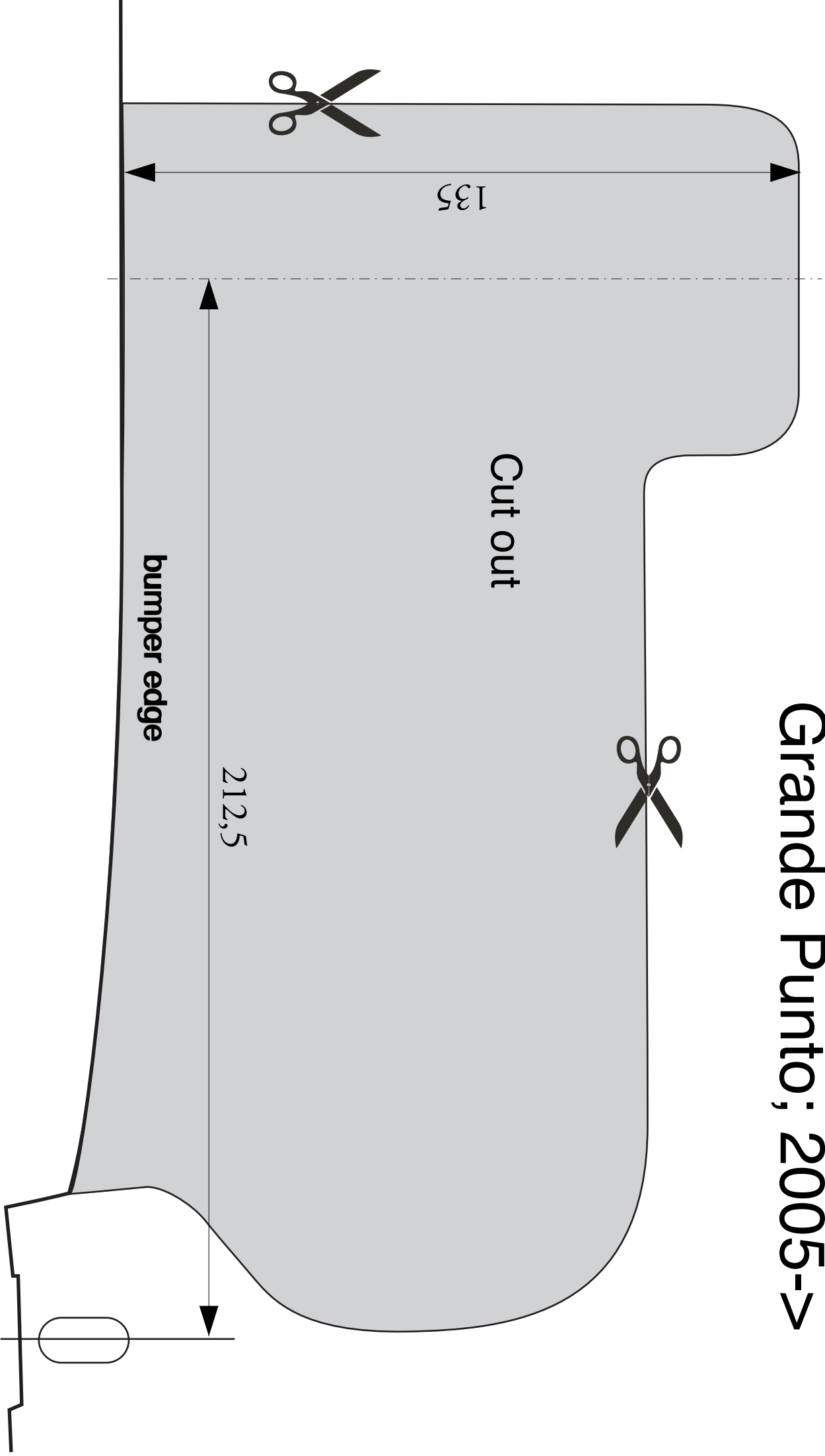



# Template 5257

Place on inside bumper

Only for Fiat Evo; 2009->

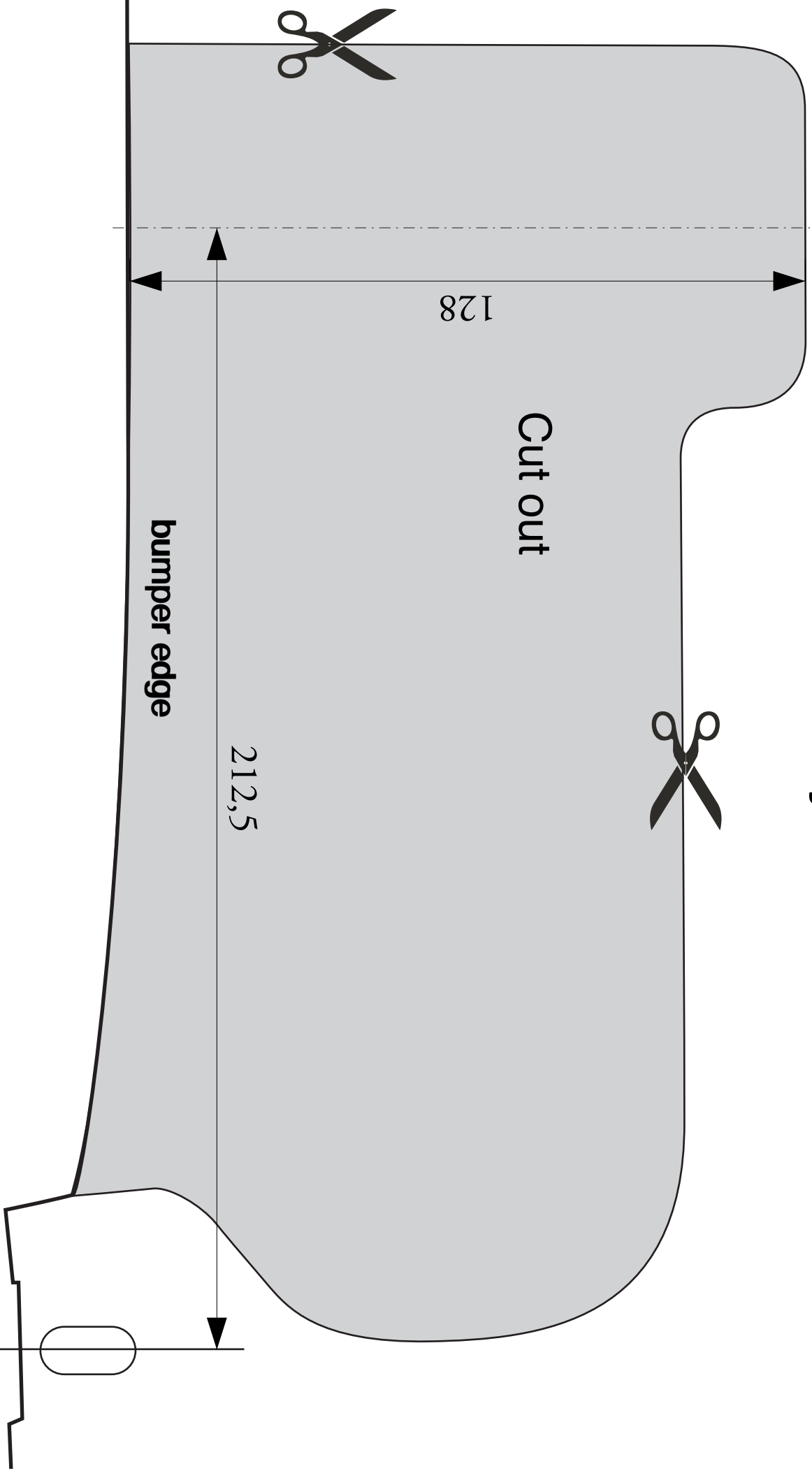





# Template 5257

Only for Fiat Punto; 2012->

Place on outside bumper

