

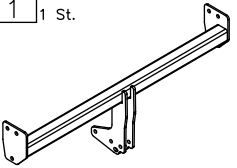

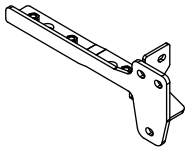







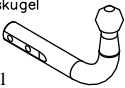

Zubehör:

Pos. 1 Tragarme der Anhängerkupplung 1 St. 	Pos. 5 Halter rechts 1 St. 	Pos. 10 Schraube 8.8 B 12 St. M12x35mm 	Pos. 16 Federring 2 St. ø 8,2 mm 
Pos. 2 Kupplungskugel 1 St.  Art.nr-KL1Y31	Pos. 6 Unterlegscheibe 6 St. ø37xø13x3mm 	Pos. 11 Schraube 8.8 B 2 St. M8x35mm 	Pos. 17 Kugelschutz 1 St. 
Pos. 3 Steckdosenhalteplatte 1 St.  Art.nr-BL1Y31	Pos. 7 Laschen 2 St. 48x48x10mm 	Pos. 12 Mutter 8 B 9 St. M12 	Pos. 18 Schraube 8.8 B 1 St. M12x70mm 
Pos. 4 Halter links 1 St. 	Pos. 8 Schraube 8.8 B 1 St. M12x75mm 	Pos. 13 Unterlegscheibe 9 St. ø 13 mm 	
	Pos. 9 Schraube 8.8 B 1 St. M12x60mm 	Pos. 14 Unterlegscheibe 2 St. ø 8,5 mm 	
		Pos. 15 Federring 15 St. ø 12,2 mm 	

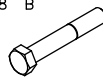
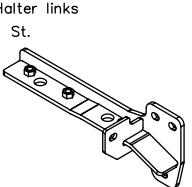
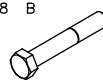

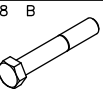
PPUH AUTO-HAK Sp.J.

Produkcja Zaczepów Kulowych
Henryk & Zbigniew Nejman
76-200 SŁUPSK ul. Słoneczna 16K
tel/fax (059) 8-414-414; 8-414-413
E-mail: office@autohak.com.pl
www.autohak.com.pl

Anhängerkupplung

Klasse: **A50-X** Katalog nr **Y31**
zugelassen zur Montage an folgenden Fahrzeugtypen:
Hersteller: **HONDA**
Modell: **FR-V**
Typ: VAN
ab Bj. 02.2005 bis 12.2010

Technische Daten:
D – Wert : **8,70 kN**
Max. Masse Anhänger: **1500 kg**
Max. Stützlast: **90 kg**

Homologationsnummer gemäß der Richtlinien der EKG/ONZ 55.01
Vorschrift: **E20-55R-01 1796**

EINLEITUNG

Die Anhängerkupplung erfüllt die Vorschriften der Verkehrssicherheit. Sie beeinflusst die Fahrsicherheit und daher ist ausschließlich nur vom Fachpersonal zu montieren. Es dürfen keinesfalls Konstruktionsänderungen vorgenommen werden. Sonst erlischt die Verwendungszulassung.

Falls es eine Isolationsschicht oder Fahrzeugunterbodenschutz gibt, wo die Anhängerkupplung befestigt wird, so sind diese zu entfernen. Andere Karosseriestellen und gebohrte Löcher sind mit der Antikorrosionsfarbe anzustreichen.

Für die Belastungswerte gelten die vom Fahrzeughersteller angegebenen Daten bzw. max. Masse der Anhänger und max. Stützlast. Dabei dürfen die Höchstkenwerte der Anhängerkupplung nicht überschritten werden.

D-Wert Formel:

$$\frac{\text{max. Masse Anhänger [kg]} \times \text{Max. Fahrzeuggesamtgewicht [kg]}}{\text{max. Masse Anhänger [kg]} + \text{Max. Fahrzeuggesamtgewicht [kg]}} \times \frac{9,81}{1000} = D \text{ [kN]}$$

MONTAGE - und BETRIEBSANLEITUNG DER ANHÄNGEKUPPLUNG

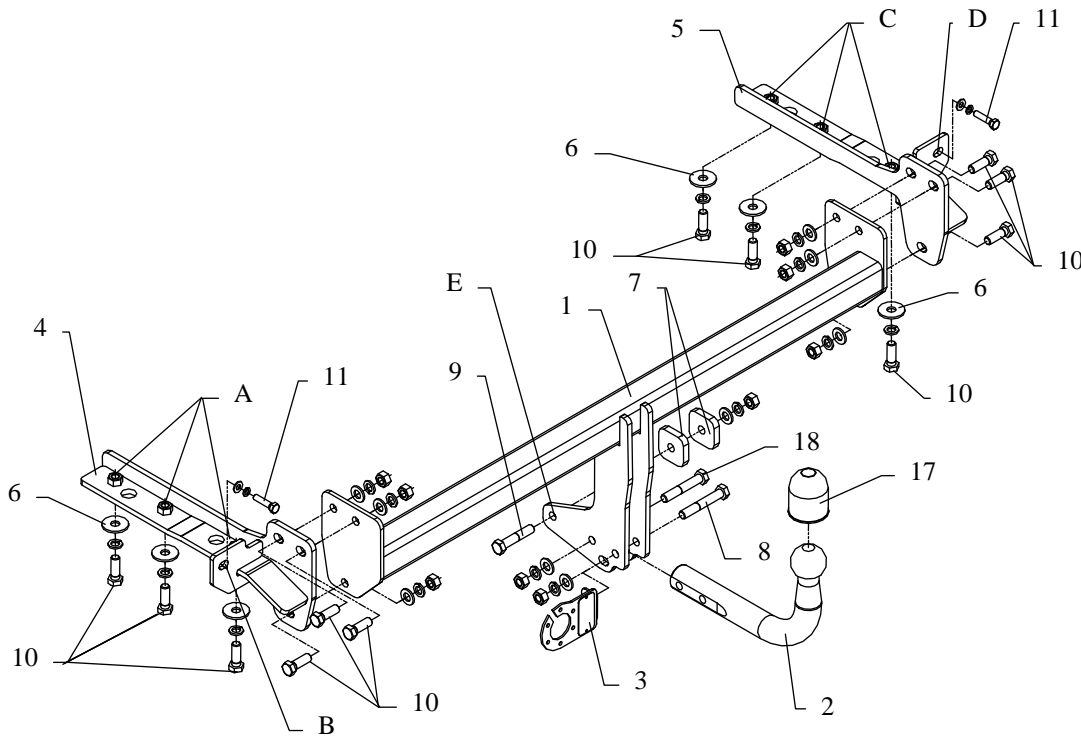

Die Anhängerkupplung (Katalognummer **Y31**) ist für folgende Fahrzeugtypen zugelassen: **HONDA FR-V, VAN**, ab Bj. 02.2005 bis 12.2010, dient zum Ziehen der Anhänger mit der Gesamtlast von **1500 kg** und der Kugelstützlast von max. **90 kg**.

VON DEM HERSTELLER

Die Zuverlässigkeit der Anhängerkupplung ist jedoch auch von der ordnungsgemäßen Montage und der richtigen Nutzung abhängig. Daher werden Sie gebeten, sorgfältig die folgende Montageanleitung zu lesen und sich an die entsprechenden Anweisungen zu beachten.

Die Anhängerkupplung muss an den vom Fahrzeughersteller vorgeschriebenen Befestigungsstellen montiert werden.

Anbauanleitung

1. Die Stoßstange demontieren.
- zwei Schrauben im linken und rechten Radkasten entfernen
- zwei Kunststoffschrauben unten und zwei Schrauben oben an der Stoßstange entfernen
2. Die Kunststoffverkleidung in der Stoßstange links und rechts locker machen.
3. Das Innere der Stoßstange demontieren (wird nicht mehr montiert).
4. Die zwei innersten Schrauben in der Stoßstange abschrauben.
5. Den Halter (Pos.4) durch die Löcher (Pos. A) mit den Schrauben M12x35mm (Pos.10) verschrauben, dabei die Unterlegscheiben (Pos. 6) verwenden und durch das Loch (Pos. C) mit der Schraube M8x35mm (Pos. 11), siehe Zeichnung 1 verschrauben.
6. Den Halter (Pos.5) durch die Löcher (Pos. C) mit den Schrauben M12x35mm (Pos.10) verschrauben, dabei die Unterlegscheiben (Pos. 6) verwenden und durch das Loch (Pos. D) mit der Schraube M8x35mm (Pos. 11), siehe Zeichnung 1 verschrauben.
7. Die Tragarme der Anhängerkupplung (Pos.1) zwischen die montierten Halter (Pos. 4 u. 5) legen und mit den Schrauben M12x35mm (Pos.10) verschrauben.
8. Die Tragarme der Anhängerkupplung (Pos.1) mit der Zugöse durch das Loch (Pos. E) mit der Schraube M12x60mm verschrauben. Dabei die quadratischen Distanzunterlegscheiben (Pos. 7) verwenden.
9. Die Stoßstange montieren, nachdem ein Teil, siehe Zeichnung 2, ausgeschnitten wurde.

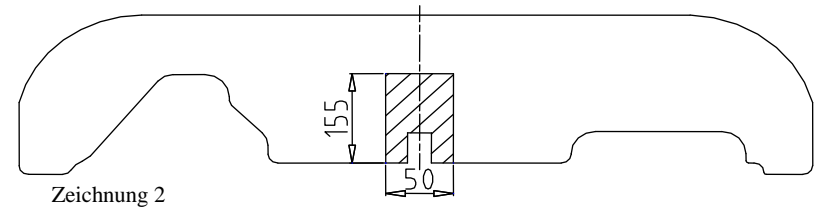

10. Die Kupplungskugel (Pos. 2) mit den mitgelieferten Schrauben: M12x75mm (Pos. 8) und M12x70mm (Pos. 18) verschrauben. Den Steckdosenhalter (Pos. 3), wie auf der Zeichnung, mit der ersten von diesen Schrauben verschrauben.
11. Alle Schrauben gemäß den Angaben in der Tabelle festziehen.
12. Die Elektroinstallation gemäß der Bedienungsanleitung des Herstellers anschließen.
13. Falls nötig, den durch die Montage beschädigten Farbanstrich an der Anhängerkupplung ausbessern.

Drehmomente für Schrauben und Muttern 8.8:

M6 - 11 Nm	M 8 - 25 Nm	M 10 - 50 Nm
M 12 - 87 Nm	M 14 - 138 Nm	M16 - 210 Nm

ACHTUNG

- Nach dem Anbau der Anhängerkupplung sind die nationalen Vorschriften zur Anbauabnahme und zur Änderung der Fahrzeugpapiere zu beachten.
- Das Fahrzeug sollte mit seitlichen Blinkern und Rückspiegeln, deren Abstand mindestens der Anhängerbreite entspricht, ausgestattet werden.
- Alle Befestigungsschrauben sind nach ca. 1 000 km Anhängerbetrieb zu prüfen und nachzuziehen.
- Die Kugel der Anhängerkupplung ist sauber zu halten und zu fetten.

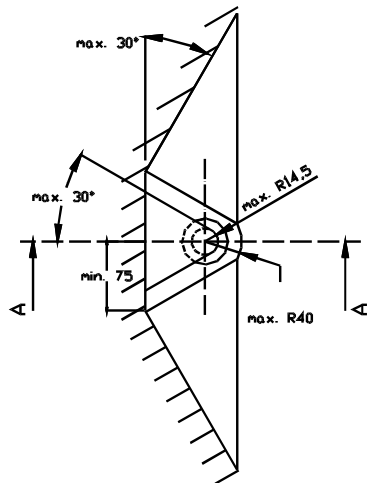
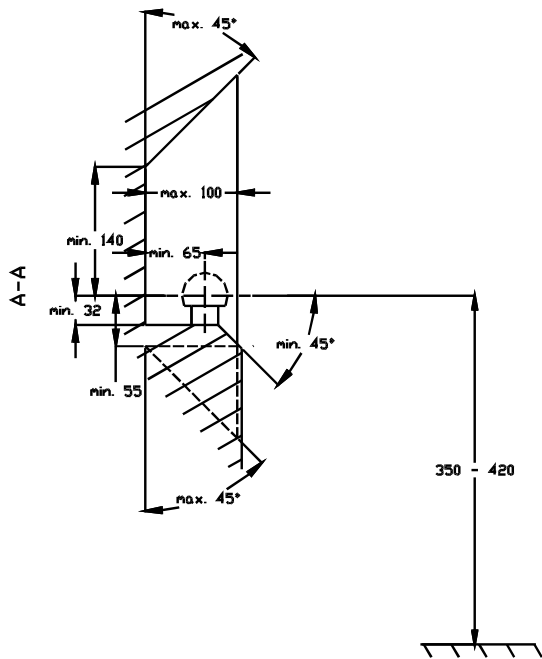

- (D)** Der Freiraum nach Anhang VII, Abbildung 30 der Richtlinie 94/20/EG ist zu gewährleisten.
- (CZ)** Volný prostor ve smyslu Přílohy VII, obr. 30 Směrnice č. 94/20/EG musí být zaručen.
- (F)** L' espace libre doit être garanti conformément à l'annexe VII, illustration 30 de la directive 94/20/ CE.
- (GB)** The clearance specified in apendix VII, diagram 30 of guideline 94/20/EC must be guaranteed.
- (PL)** Zagwarantować swobodną przestrzeń zgodnie z załącznikiem VII, rysunek 30 dyrektywy 94/20/CE.
- (SK)** Volný priestor v zmysle Prílohy VII, obr. 30 Smernice 94/20/EC musí byť zaručená.

- (D)** * bei zulässigem Gesamtgewicht des Fahrzeuges
- (CZ)** * při celkové přípustné hmotnosti vozidla
- (F)** * pour poids total en charge autorisé du véhicule
- (GB)** * at gross vehicle weight rating
- (PL)** * przy dopuszczalnym ciężarze całkowitym pojazdu
- (SK)** * pri celkovej prípustnej hmotnosti vozidla

FITTING INSTRUCTION

Clamp mark in acc. with		Cables joining
ISO	PN	
1	L	Left directional lights
2	+	Rear fog lights
3	31	Ground
4	R	Right directional lights
5	58R	Right side parking lights
6	54	Stoplights
7	58L	Left side parking lights

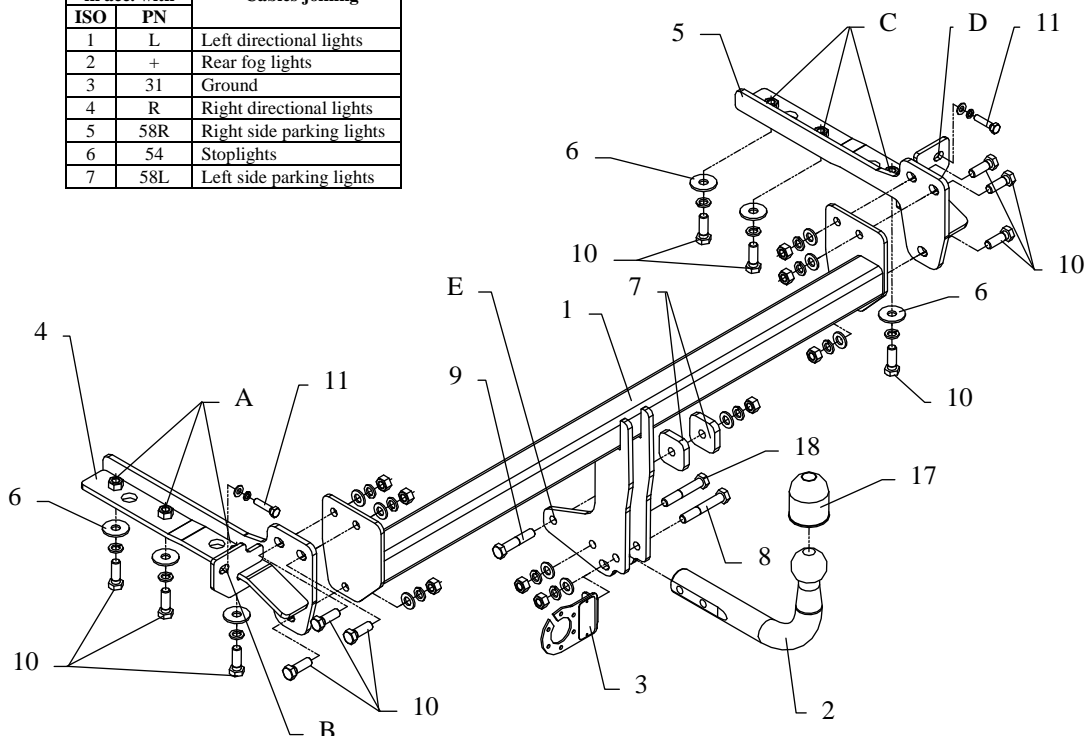

This towing hitch is designed to assembly in following cars:
HONDA FR-V, VAN produced since 02.2005 till 12.2010, catalogue no. **Y31** and is prepared to tow trailers max total weight **1500 kg** and max vertical load **90 kg**.

From manufacturer

Thank you for buying our product. Their reliability has been confirmed in many tests. Reliability of towing hitch depends also on correct assembly and correct exploitation. For this reasons we kindly ask to read carefully this instruction and apply to hints.

The towing hitch should be install in points described by a car producer.

The instruction of the assembly

- Disassemble the bumper
 - remove two bolts in left and right wheel housing
 - remove two plastic bolts from below and two from above the bumper
- Loosen plastic covers on the left and right side of the bumper.
- Remove bumper's filling (not used any more).
- Inside the bumper unscrew two inmost bolts.
- Fix element (pos. 4) through holes (pos. A) using bolts M12x35mm (pos. 10) – use washers (pos. 6) and through hole (pos. B) using bolt M8x35mm (pos. 11), see figure 1.
- Fix element (pos. 5) through holes (pos. C) using bolts M12x35mm (pos. 10) – use washers (pos. 6) and through hole (pos. D) using bolt M8x35mm (pos. 11), see figure 1.
- Between installed elements (pos. 4 and 5) put main bar of the towing hitch (pos. 1) and fix it using bolts M12x35mm (pos. 10).
- Fix main bar of the towing hitch with original tow eye through hole (pos. E) using bolt M12x60mm (pos. 9), use square distance sleeves (pos. 7).

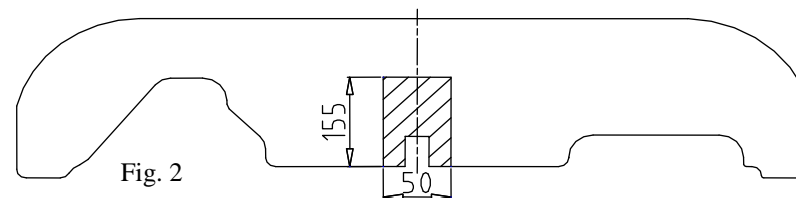

- Reassemble the bumper after cut out his fragment – see figure 2.
- Fix tow-ball (pos. 2) and socket plate (pos. 3) using bolts M12x75mm (pos. 8) and M12x70mm (pos. 18) from accessories .
- Tighten all bolts according to the torque shown in the table.
- Connect electric wires of 7-poles socket according to the instruction of the car. (Recommend to make at authorized service station)
- Complete paint layer damaged during installation.

Torque settings for nuts and bolts (8,8):	
M 8 - 25 Nm	M 10 - 55 Nm
M 12 - 85 Nm	M 14 - 135 Nm











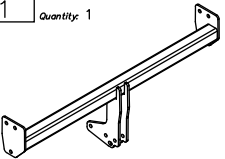
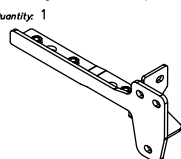

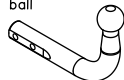

NOTE

After install the towing hitch you should get adequate note in registration book (at authorised service station).The car should be equipped with:

- Indicators
- Tow mirrors

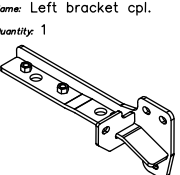
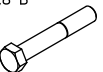
After 1000km check all bolts and nuts. The ball of towing hitch must be always kept clear and conserve with a grease.

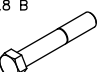
Towing hitch accessories:

Pos. 1 Name: Main bar Quantity: 1 	Pos. 5 Name: Right bracket cpl. Quantity: 1 	Pos. 10 Name: Bolt 8,8 B Quantity: 12 Dim.: M12x35mm 	Pos. 16 Name: Spring washer Quantity: 2 Dim.: Ø 8,2 mm 
Pos. 2 Name: Tow ball Quantity: 1 	Pos. 6 Name: Washer Quantity: 6 Dim.: Ø37xØ13x3mm 	Pos. 11 Name: Bolt 8,8 B Quantity: 2 Dim.: M8x35mm 	Pos. 17 Name: Ball cover Quantity: 1 
Pos. 3 Name: Socket plate Quantity: 1 	Pos. 7 Name: Distance washer Quantity: 2 Dim.: 48x48x10mm 	Pos. 12 Name: Nut 8 B Quantity: 9 Dim.: M12 	Pos. 18 Name: Bolt 8,8 B Quantity: 1 Dim.: M12x70mm 
Pos. 4 Name: Left bracket cpl. Quantity: 1 	Pos. 8 Name: Bolt 8,8 B Quantity: 1 Dim.: M12x75mm 	Pos. 13 Name: Plain washer Quantity: 9 Dim.: Ø 13 mm 	
	Pos. 9 Name: Bolt 8,8 B Quantity: 1 Dim.: M12x60mm 	Pos. 14 Name: Plain washer Quantity: 2 Dim.: Ø 8,5 mm 	
		Pos. 15 Name: Spring washer Quantity: 15 Dim.: Ø 12,2 mm 	



PPUH AUTO-HAK S.J.

Produkcja Haków Holowniczych
Henryk & Zbigniew Nejman
76-200 SŁUPSK ul. Słoneczna 16K
tel/fax (059) 8-414-414; 8-414-413
E-mail: office@autohak.com.pl
www.autohak.com.pl

Towing hitch (without electrical set)

Class: **A50-X** Cat. no. **Y31**

Designed for:

Manufacturer: **HONDA**

Model: **FR-V**

Type: **VAN**

produced since 02.2005 till 12.2010

Technical data:

D-value: 8,70 kN

maximum trailer weight: **1500 kg**

maximum vertical cup load: **90 kg**

Approval number acc. to regulations EKG/ONZ 55.01: E20-55R-01 1796

Foreword

This towing hitch is designed according to rules of safety traffic regulations. The towing hitch is a safety component and can be install only by qualified personnel. Any alteration or conversion of the towing hitch is prohibited and would lead to cancellation of design certification. Remove insulating compound and underseal from vehicle (if present) in the area of the matting surfaces of the towing hitch. The vehicle manufacturer's specifications regarding trailer load and max. vertical cup load are decisive for driving, and values for the towing hitch cannot be exceeded.

D-value formula:

$$\frac{\text{Max trailer weight [kg]} \times \text{Max vehicle weight [kg]}}{\text{Max trailer weight [kg]} + \text{Max vehicle weight [kg]}} \times \frac{9,81}{1000} = D \text{ [kN]}$$

INSTRUCTION

De montage et d'exploitation du dispositif d'attelage à boule

Désignation de borne selon la norme		Connexion des câbles
ISO	PN	
1	L	Pour indicateurs de direction gauche
2	+	Feux de brouillard arrière
3	31	Au poids du véhicule
4	R	Pour indicateurs de direction droite
5	58R	Feux de circulation droites
6	54	Pour feux de freinage
7	58L	Feux de circulation gauches

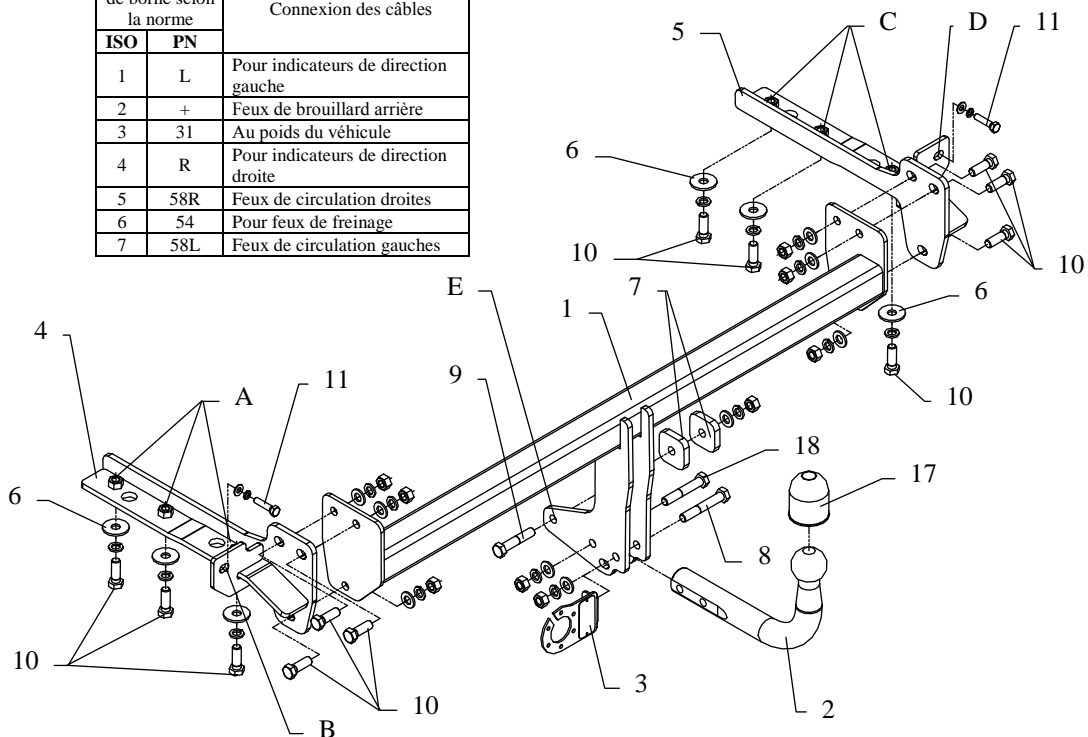

Le dispositif d'attelage à boule est conçu pour être monté dans la voiture: **HONDA FR-V, VAN**, produit à partir de 02.2005 au 12.2010, numéro de catalogue **Y31** et est utilisé pour tirer des remorques du poids total **1500 kg** et de la pression totale sur la boule max **90 kg**.

DE LA PART DU FABRICANT

Merci d'avoir choisi le dispositif d'attelage à boule produit par notre société. Son fiabilité a été confirmée dans de nombreux tests et par les opinions des clients satisfaits. Toutefois, la fiabilité des dispositifs d'attelage à boule dépend aussi d'installation et d'exploitation correcte. Pour cette raison, nous vous demandons de lire attentivement cette instruction de montage et de respecter les conseils.

Le dispositif d'attelage à boule doit être monté dans des emplacements prévus à ce but par le fabricant de voiture.

Instructions de montage

- Démonter le pare-chocs.
 - Supprimer deux vis à l'emplacement des caissons de roue (à gauche et à droite)
 - Supprimer deux vis en plastique du bas, et deux vis de haut du pare-chocs.
- Dévisser à droite et à gauche les protections en plastiques à l'intérieur du pare-chocs.
- Démonter l'intérieur du pare-chocs (il ne sera pas remonté).
- A l'intérieur du pare-chocs, dévisser deux vis.
- Monter l'élément (pos.4) à travers des trous (pos.A) à l'aide des vis M12x35mm (pos.10) – utiliser les rondelles d'écartement (pos.6) et à travers du trou (pos.B) à l'aide de vis M8x35mm (pos. 11) – voir le dessin 1.
- Monter l'élément (pos.5) à travers des trous (pos.C) à l'aide des vis M12x35mm (pos.10) – utiliser les rondelles d'écartement (pos.6) et à travers du trou (pos.D) à l'aide de vis M8x35mm (pos. 11) – voir le dessin 1.
- Positionner la poutre de l'attelage (pos.1) entre les appuis (pos.4 et 5) et serrer à l'aide des vis M12x35mm (pos. 10).
- Serrer la poutre de l'attelage (pos.1) avec l'anneau de remorquage à travers du trou (pos.E) à l'aide de vis M12x60mm - utiliser les rondelles d'écartement rectangulaires (pos.7).
- Découper des fragments du pare-chocs conformément au dessin 2. Monter le pare-chocs.

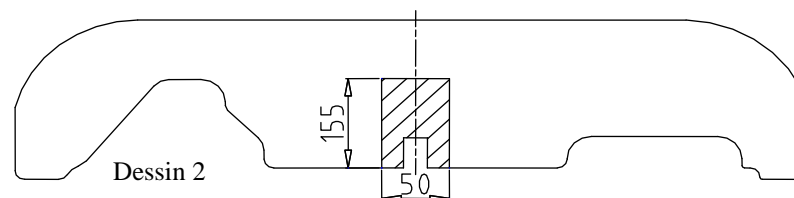

- Serrer la boule d'attelage (pos.2) à l'aide des vis M12x75mm (pos. 8) et vis M12x70mm (pos. 18) avec la tôle sous la prise (pos.3).
- Serrer toutes les vis aux couples de serrage, comme indiqué dans le tableau.
- Connecter les câbles de la prise 7 – à l'installation électrique en conformité avec les instructions d'une usine automobile (recommandé la mise en œuvre d'une station-service autorisée).
- Remplir des pertes de peinture causées durant l'installation.

Couples de serrage recommandé pour les vis et les écrous 8,8:

M6 - 11 Nm	M 8 - 25 Nm	M 10 - 50 Nm
M 12 - 87 Nm	M 14 - 138 Nm	M16 - 210 Nm

Attention

Après le montage du dispositif d'attelage à boule, il faut obtenir l'inscription dans le certificat d'immatriculation de véhicule à la station de contrôle technique, adéquate au domicile.

Le véhicule doit être équipé de :

- indicateurs de direction latéraux
 - retroviseurs extérieurs, elles doivent couvrir au moins la largeur de remorque
- Vérifier le serrage de toute la boulonnerie après 1 000 km de traction.
La boule d'attelage doit être maintenue propre et conservée de graisse consistante.

Équipement du dispositif d'attelage à boule:

Pos. 1 Poutre principale Nombre de pièces: 1	Pos. 5 Appui droit Nombre de pièces: 1	Pos. 10 Vis 8,8 B M12x35mm Nombre de pièces: 12	Pos. 15 Rondelle grower ø12,2mm Nombre de pièces: 15
	Pos. 6 Rondelle ø37xø13x3mm Nombre de pièces: 6	Pos. 11 Vis 8,8 B M8x35mm Nombre de pièces: 2	Pos. 16 Rondelle grower ø8,2mm Nombre de pièces: 2
Pos. 2 Boule d'attelage Nombre de pièces: 1	Pos. 7 Éclisse d'écartement 48x48x10mm Nombre de pièces: 2	Pos. 12 Ecrou 8 B M12 Nombre de pièces: 9	Pos. 17 Protecteur de la boule Nombre de pièces: 1
Pos. 3 Support de prise Nombre de pièces: 1	Pos. 8 Vis 8,8 B M12x75mm Nombre de pièces: 1	Pos. 13 Rondelle ø13mm Nombre de pièces: 9	Pos. 18 Vis 8,8 B M12x70mm Nombre de pièces: 1
Pos. 4 Appui gauche Nombre de pièces: 1	Pos. 9 Vis 8,8 B M12x60mm Nombre de pièces: 1	Pos. 14 Rondelle ø8,4mm Nombre de pièces: 2	



PPUH AUTO-HAK z.J.

Fabrication des dispositifs d'attelage à boule
Henryk & Zbigniew Nejman
76-200 ŚLUPSK ul. Słoneczna 16K
tel/fax +48 (59) 8-414-414; 8-414-413
E-mail: office@autohak.com.pl
www.autohak.com.pl

Dispositif d'attelage à boule sans équipement électrique

Classe: **A50-X** Numéro de catégorie: **Y31**

Conçu pour être monté dans un véhicule:

Fabricant: **HONDA**

Modèle: **FR-V**

Type : **VAN**

Produit à partir de 02.2005 au 12.2010

Caractéristiques techniques:

Valeur de puissance **D: 8,70 kN**

Poids maximal de remorque: **1500 kg**

Pression max autorisée sur la boule d'attelage: **90 kg**

Numéro d'homologation conforme aux lignes directrices fixées par le règlement CEE-NU 55.01: **E20-55R-01 1796**

Information préliminaire

Le dispositif d'attelage à boule est conçu en conformité avec les principes de sécurité de la circulation route. Le dispositif d'attelage à boule est un facteur qui influence la sécurité routière et peut être installé uniquement par du personnel qualifié.

Toute modification sur la construction du dispositif d'attelage est interdite. Cela entraîne l'annulation de l'autorisation de mise en circulation. S'il y en a une, enlever le mastic isolant ou la couche de protection au châssis, à proximité de la surface d'appui du crochet. Appliquer une couche de protection antirouille sur les parties nues de la carrosserie et sur les trous.

Les informations contraignantes quant aux valeurs des charges sont celles, fournies par le constructeur de véhicule, ou le poids maximal de remorque et pression max autorisée sur la boule d'attelage. Les valeurs des paramètres du dispositif ne peuvent pas être dépassées.

La formule pour calculer la puissance *D*:

$$\frac{\text{poids maximum de remorque [kg]} \times \text{poids maximum de véhicule [kg]}}{\text{poids maximum de remorque [kg]} + \text{poids maximum de véhicule [kg]}} \times \frac{9,81}{1000} = D \text{ [kN]}$$

INSTRUKCJA

Montażu i eksploatacji zaczepu kulowego

Oznaczenie zacisku wg		Łączenie przewodów
ISO	PN	
1	L	Kierunkowskazy lewe
2	+	Tylne światła przeciwmgłowe
3	31	Masa
4	R	Kierunkowskazy prawe
5	58R	Światła pozycyjne prawe
6	54	Światła hamowania
7	58L	Światła pozycyjne lewe

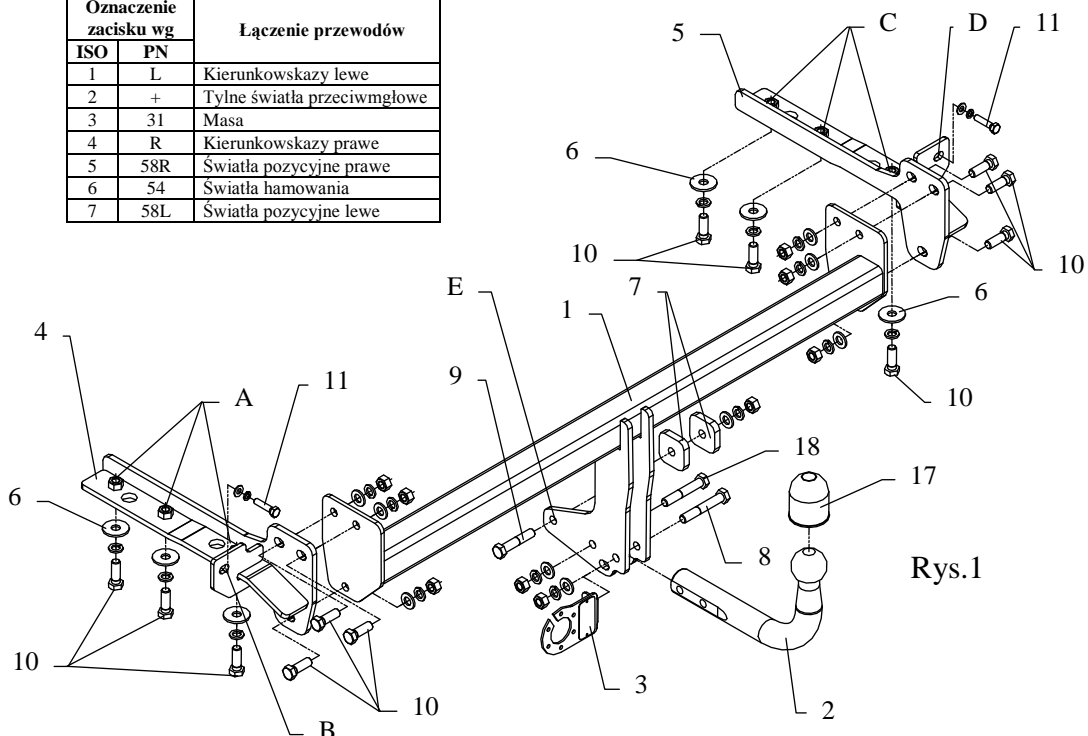

Rys.1

Zaczep kulowy przeznaczony jest do zamontowania w samochodzie **HONDA FR-V, VAN**, produkowanego od 02.2005r. do 12.2010r. nr katalogowy **Y31** i służy do ciągnięcia przyczep o masie całkowitej **1500 kg** i nacisku na kulę max **90 kg**.

OD PRODUCENTA

Dziękujemy za wybór produkowanego przez naszą firmę zaczepu kulowego. Jego niezawodność została potwierdzona licznymi testami oraz opiniami zadowolonych klientów. Jednakże niezawodność zaczepów kulowych jest zależna również od prawidłowego montażu oraz prawidłowej eksploatacji. Z tego powodu prosimy Państwa o staranne przeczytanie niniejszej instrukcji montażu oraz przestrzeganie zawartych wskazówek.

Zaczep należy zamontować w miejscach do tego celu przeznaczonych przez producenta samochodu.

Kolejność czynności przy montażu

- Zdemontować zderzak.
 - usunąć dwie śruby w lewej i prawej wnęce koła,
 - usunąć dwie plastikowe śruby z dołu i dwie śruby u góry zderzaka
- Poluznić po prawej i lewej stronie plastikowe osłony wewnątrz zderzaka.
- Zdemontować wnętrze zderzaka (nie będzie ponownie montowane).
- Wewnątrz zderzaka wykręcić dwie najbardziej wewnętrzne śruby.
- Zamontować element (poz. 4) poprzez otwory (poz. A) śrubami M12x35mm (poz. 10) – użyj dużych podkładek (poz. 6) oraz poprzez otwór (poz. B) śrubą M8x35mm (poz. 11) – patrz rys. 1.
- Zamontować element (poz. 5) poprzez otwory (poz. C) śrubami M12x35mm (poz. 10) – użyj dużych podkładek (poz. 6) oraz poprzez otwór (poz. D) śrubą M8x35mm (poz. 11) – patrz rys. 1.
- Przyłożyć belkę zaczepu (poz. 1) pomiędzy zamontowane elementy (poz. 4 i 5) i skrócić śrubami M12x35mm (poz. 10).
- Skręcić belkę zaczepu (poz. 1) z uchem holowniczym poprzez otwór (poz. E) śrubą M12x60mm – użyj kwadratowych podkładek dystansowych (poz. 7).
- Zamontować zderzak po uprzednim wycięciu fragmentu – patrz rys. 2

Rys. 2

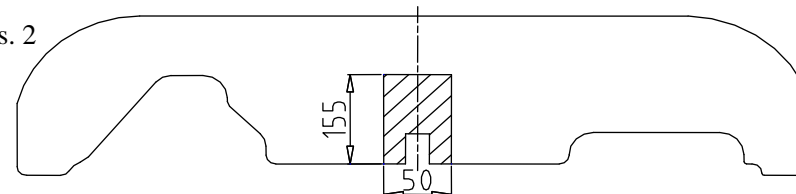

- Przykręcić część kulistą zaczepu (poz. 2) śrubą M12x75mm (poz. 8) oraz M12x70mm (poz. 18) z wyposażenia. Pierwszą z tych śrub przykręcić blachę pod gniazdo (poz. 3).
- Dokręcić wszystkie śruby z momentem, jak pokazano w tabeli.
- Podłączyć przewody z gniazdka 7 – bieg. do instalacji elektrycznej zgodnie z instrukcją fabryczną samochodu (zaleca się wykonanie w ASO).
- Uzupełnić ewentualne ubytki powłoki malarskiej zaczepu powstałe w trakcie montażu.

Zalecany moment skręcający dla śrub i nakrętek 8,8:

M 8 25 Nm

M 10 55 Nm

M 12 85 Nm

M 14 135 Nm

UWAGA

Po zamontowaniu zaczepu kulowego należy uzyskać wpis w dowodzie rejestracyjnym pojazdu na „stacji kontroli pojazdów” właściwej dla miejsca zamieszkania. Samochód powinien być wyposażony w :

-kierunkowskazy boczne

-lusterka boczne o rozstawie, co najmniej szerokości przyczepy.

Sprawdzać śruby mocujące zaczepu kulowego po około 1000 km przebiegu eksploatacji.

Kula zaczepu musi być utrzymana w czystości i konserwowana smarem stałym

Wyposażenie zaczepu kulowego:

Poz. 1 Nazwa: Belka główna Ilość szt.: 1	Poz. 5 Nazwa: Wspornik prawy kpl. Ilość szt.: 1	Poz. 10 Nazwa: Śruba 8,8 B Ilość szt.: 12 Wymiar: M12x35mm	Poz. 16 Nazwa: Podkładka sprężynowa Ilość szt.: 2 Wymiar: Ø 8,2 mm
Poz. 2 Nazwa: Część kulista Ilość szt.: 1	Poz. 6 Nazwa: Podkładka zwykła Ilość szt.: 6 Wymiar: Ø37xØ13x3mm	Poz. 11 Nazwa: Śruba 8,8 B Ilość szt.: 2 Wymiar: M8x35mm	Poz. 17 Nazwa: Osłona kuli Ilość szt.: 1
Poz. 3 Nazwa: Płyta gniazda Ilość szt.: 1	Poz. 7 Nazwa: Podkł. dystansowa Ilość szt.: 2 Wymiar: 48x48x10mm	Poz. 12 Nazwa: Nakrętka 8 B Ilość szt.: 9 Wymiar: M12	Poz. 18 Nazwa: Śruba 8,8 B Ilość szt.: 1 Wymiar: M12x70mm
Poz. 4 Nazwa: Wspornik lewy kpl. Ilość szt.: 1	Poz. 8 Nazwa: Śruba 8,8 B Ilość szt.: 1 Wymiar: M12x75mm	Poz. 13 Nazwa: Podkładka zwykła Ilość szt.: 9 Wymiar: Ø 13 mm	
	Poz. 9 Nazwa: Śruba 8,8 B Ilość szt.: 1 Wymiar: M12x60mm	Poz. 14 Nazwa: Podkładka zwykła Ilość szt.: 2 Wymiar: Ø 8,5 mm	
		Poz. 15 Nazwa: Podkładka sprężynowa Ilość szt.: 15 Wymiar: Ø 12,2 mm	



PPUH AUTO-HAK S. J.

Produkcja Zaczepów Kulowych
Henryk & Zbigniew Nejman
76-200 SŁUPSK ul. Słoneczna 16K
tel/fax (059) 8-414-414; 8-414-413
E-mail: office@autohak.com.pl
www.autohak.com.pl

Zaczep kulowy bez wyposażenia elektrycznego

Klasa: **A50-X** Nr kat. **Y31**

Przeznaczony do zamontowania w samochodzie:

Producent: **HONDA**

Model: **FR-V**

Typ: VAN

produkowanego od 02.2005r. do 12.2010r.

Dane techniczne:

Wartość siły **D** : **8,70 kN**

maksymalna masa przyczepy: **1500 kg**

maksymalny nacisk na kulę: **90 kg**

Numer homologacji zgodnie z wytycznymi regulaminu

EKG/ONZ 55.01: E20-55R-01 1796

KARTA GWARANCYJNA

Producent udziela gwarancji niniejszą kartą gwarancyjną na okres 24 miesięcy licząc od dnia zakupu haka holowniczego do samochodu:

HONDA FR-V, VAN
produkowanego od 02.2005r. do 12.2010r.

Data produkcji

Data zakupu.....

Zakres gwarancji obejmuje wyłącznie wady jakościowe wynikające z winy producenta.

Gwarancja nie obejmuje natomiast uszkodzeń zawinionych przez nabywcę, wynikających z niewłaściwego montażu, użytkowania lub konserwacji, uszkodzeń mechanicznych, normalnego zużycia podczas eksploatacji itp.

Gwarancja udzielona na zakupiony towar nie wyłącza, nie ogranicza ani nie zawiesza uprawnień kupującego wynikających z niezgodności towaru z umową.

Reklamacje należy zgłaszać w punkcie sprzedaży, składając jednocześnie kartę gwarancyjną. Usunięcie "wady" następuje po stwierdzeniu przez punkt sprzedaży wspólnie z producentem słuszności złożonej reklamacji.

Reklamacja powinna być załatwiona w ciągu czternastu dni od dnia uznania reklamacji. Karta gwarancyjna jest nieważna jeżeli nie jest wypełniona i podpisana.

Data zgłoszenia reklamacji:

INFORMACJA WSTĘPNA

Zaczep kulowy jest skonstruowany zgodnie z zasadami bezpieczeństwa ruchu drogowego. Zaczep kulowy jest elementem wpływającym na bezpieczeństwo jazdy i może zostać zainstalowany wyłącznie przez personel wyspecjalizowany. Niedopuszczalne jest dokonywanie jakichkolwiek zmian w konstrukcji zaczepu. Powoduje to wygaśnięcie dopuszczenia do stosowania. W przypadku obecności masy izolacyjnej lub osłony podwozia w miejscu przylegania zaczepu, należy ją usunąć. Nieosłonięte miejsca karoserii oraz wywiercone otwory należy pomalować farbą antykorozyjną.

Informacjami wiążącymi odnośnie wartości obciążeń są dane podawane przez producenta samochodu, względnie wartości maksymalnej masy przyczepy oraz maksymalnego nacisku na kulę, przy czym wartości parametrów zaczepu kulowego nie mogą być przekroczone.

Wzór do obliczania wartości siły D:

$$\frac{\text{Maks. masa przyczepy [kg]} \times \text{Masa całkowita samochodu [kg]}}{\text{Maks. masa przyczepy [kg]} + \text{Masa całkowita samochodu [kg]}} \times \frac{9,81}{1000} = D \text{ [kN]}$$