

FITTING INSTRUCTION

Clamp mark in acc. with		Cables joining
ISO	PN	
1	L	Left directional lights
2	+	Rear fog lights
3	31	Ground
4	R	Right directional lights
5	58R	Right side parking lights
6	54	Stoplights
7	58L	Left side parking lights

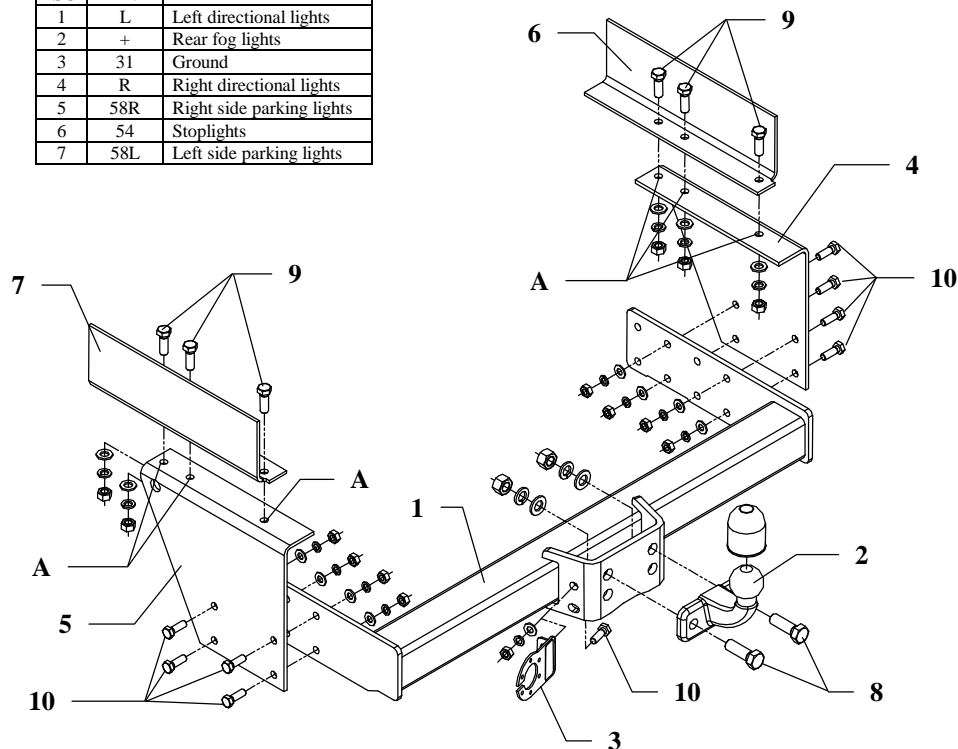

This towbar is designed to assembly in following cars:
FIAT IVECO DAILY metal build-up, loading platform, produced since 1989 till 04.1999, catalogue number **R13** and is prepared to tow trailers max total weight **3000 kg** and max vertical load **100 kg**.

From manufacturer

Thank you for buying our product. Their reliability has been confirmed in many tests. Reliability of towbar depends also on correct assembly and right operation. For this reasons we kindly ask to read carefully this instruction and apply to hints.

The towbar should be installing in points described by a car producer.

The instruction of the assembly

- Put angle fish-plates (pos. 6 and 7) on the left and right side to the chassis frame in this way, so holes in fish-plates agree with existing holes in the frame.
- Put side brackets (pos. 4 and 5) underneath the frame and fix with fish-plates (pos. 6 and 7) through holes pos. A and through holes in the frame using bolts M12x35mm (pos. 9).
- Through original holes in the frame of chassis drill holes $\varnothing 11\text{mm}$ in side wall of fish-plates (pos. 6 and 7). Then fix it to the frame using bolts M10x30mm (pos. 10) drilled holes did not shown on the drawing.
- Between mounted side brackets put main bar of the towbar (pos. 1) and fix using bolts M10x30mm (pos. 10).
- Fix tow-ball (pos. 2) using bolts M16x50mm (pos. 8) from accessories.
NOTE: In dependence of model use agreeable holes in main bar in this way so tow-ball are in correct distance from the car.
- Fix socket plate (pos. 3) using bolt M10x30mm (pos. 10) as shown on the figure.
- Tighten all bolts according to the torque shown in the table.
- Connect electric wires of 7-poles socket according to the instruction of the car. (Recommend to make at authorized service station).
- Complete paint layer damaged during installation.

Torque settings for nuts and bolts (8,8):

M6 - 11 Nm	M8 - 25 Nm	M10 - 50 Nm
M12 - 87 Nm	M14 - 138 Nm	M16 - 210 Nm











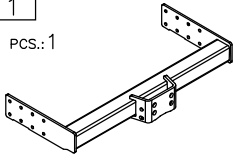









NOTE

After install the towbar you should get adequate note in registration book (at authorised service station).The car should be equipped with:

- Indicators
- Tow mirrors

Check all bolts and nuts after **1000 km** of exploitation. The ball of towbar must be always kept clear and conserve with a grease.

Towbar accessories:

Pos. 1 Main bar PCS.: 1 	Pos. 5 Left bracket PCS.: 1 	Pos. 10 Bolt 8,8 B M10x30mm PCS.: 15 	Pos. 15 Plain washer ø13mm PCS.: 6 
	Pos. 6 Right fish-plate PCS.: 1 	Pos. 11 Nut 8 B M16 PCS.: 2 	Pos. 16 Plain washer ø10.5mm PCS.: 15 
Pos. 2 Tow ball PCS.: 1 	Pos. 7 Lef fish-plate PCS.: 1 	Pos. 12 Nut 8 B M12 PCS.: 6 	Pos. 17 Spring washer ø16.3mm PCS.: 2 
Pos. 3 Socket plate PCS.: 1 	Pos. 8 Bolt 8,8 B M16x50mm PCS.: 2 	Pos. 13 Nut 8 B M10 PCS.: 15 	Pos. 18 Spring washer ø12.3mm PCS.: 6 
Pos. 4 Right bracket PCS.: 1 	Pos. 9 Bolt 8,8 B M12x35mm PCS.: 6 	Pos. 14 Plain washer ø17mm PCS.: 2 	Pos. 19 Spring washer ø10,2mm PCS.: 15 
			Pos. 20 Ball cover PCS.: 1 



PPUH AUTO-HAK S.J.

Produkcja Zaczepów Kulowych
Henryk & Zbigniew Nejman
76-200 SŁUPSK ul. Słoneczna 16K
tel/fax (059) 8-414-414; 8-414-413
E-mail: office@autohak.com.pl
www.autohak.com.pl

Towing hitch (without electrical set)

Class: **A50-X** Cat. no. **R13**

Designed for:

Manufacturer: **FIAT**

Model: **IVECO DAILY**

Type: **metal build-up, loading platform**

produced since 1989 till 04.1999

Technical data:

D-value: 19,1 kN

maximum trailer weight: **3000 kg**

maximum vertical cup load: **100 kg**

Approval number according to Directive 94/20/EC: **e20*94/20*0629*00**

Foreword

This towbar is designed according to rules of safety traffic regulations. The towing hitch is a safety component and can be install only by qualified personnel. Any alteration or conversion of the towing hitch is prohibited and would lead to cancellation of design certification. Remove insulating compound and underseal from vehicle (if present) in the area of the matting surfaces of the towing hitch.

The vehicle manufacturer's specifications regarding trailer load and max. vertical cup load are decisive for driving whereat values for the towing hitch cannot be exceeded.

D-value formula:

$$\frac{\text{Max trailer weight [kg]} \times \text{Max vehicle weight [kg]}}{\text{Max trailer weight [kg]} + \text{Max vehicle weight [kg]}} \times \frac{9,81}{1000} = D \text{ [kN]}$$

INSTRUCTION

De montage et d'exploitation du dispositif d'attelage à boule

Désignation de borne selon la norme		Connexion des câbles
ISO	PN	
1	L	Pour indicateurs de direction gauche
2	+	Feux de brouillard arrière
3	31	Au poids du véhicule
4	R	Pour indicateurs de direction droite
5	58R	Feux de circulation droites
6	54	Pour feux de freinage
7	58L	Feux de circulation gauches

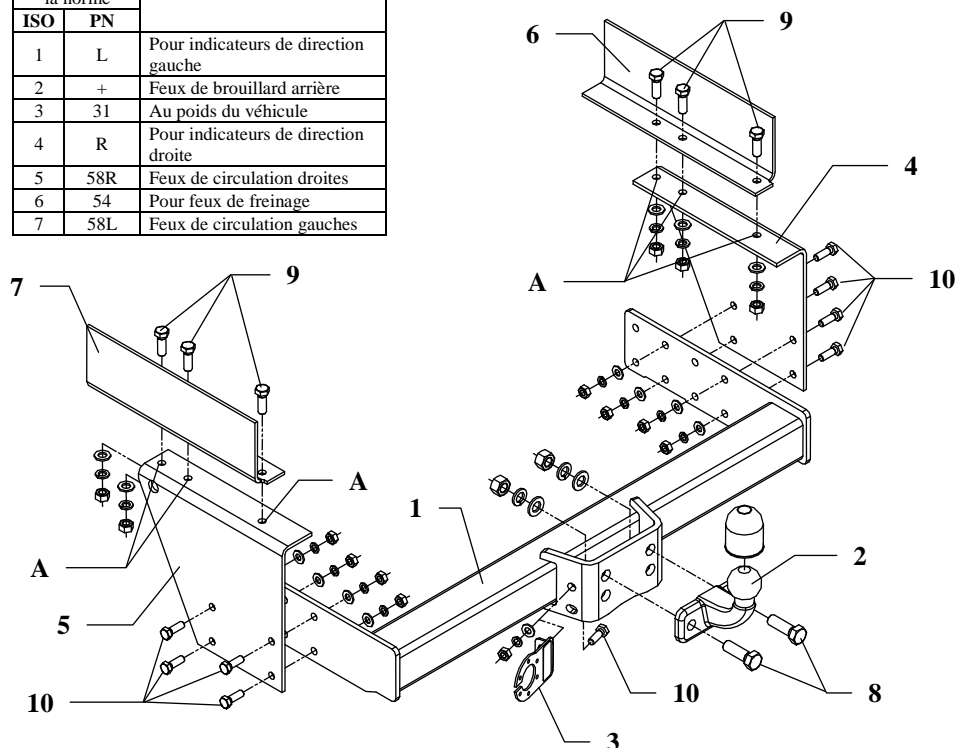

Le dispositif d'attelage à boule est conçu pour être monté dans la voiture: **FIAT IVECO DAILY, Fourgon d'origine, Caisse**, produit à partir de 1989 au 04.1999, numéro de catalogue **R13** et est utilisé pour tirer des remorques du poids total **3000 kg** et de la pression totale sur la boule max **100 kg**.

DE LA PART DU FABRICANT

Merci d'avoir choisi le dispositif d'attelage à boule produit par notre société. Son fiabilité a été confirmée dans de nombreux tests et par les opinions des clients satisfaits. Toutefois, la fiabilité des dispositifs d'attelage à boule dépend aussi d'installation et d'exploitation correcte. Pour cette raison, nous vous demandons de lire attentivement cette instruction de montage et de respecter les conseils.

Le dispositif d'attelage à boule doit être monté dans des emplacements prévus à ce but par le fabricant de voiture.

Instructions de montage

1. Placer les éclisses angulaires (pos.6 et 7) à gauche et à droite au châssis du véhicule de manière que les trous dans les éclisses coïncident avec les trous existants dans le châssis.
2. Placer les appuis latéraux (pos.4 et 5) du dessous au châssis et serrer à travers des trous de (pos.A) et à travers des trous dans le châssis et dans les éclisses (pos.6 et 7) à l'aide des vis M12x35mm (pos. 9).
3. Percer les trous $\varnothing 11$ mm dans les éclisses latérales (pos.6 et 7) à travers de trois trous existants dans le châssis. Ensuite il faut les serrer au châssis à travers des trous effectués à l'aide des vis M10x30mm (pos. 10).
4. Faire glisser la poutre principale de l'attelage (pos.1) entre les appuis latéraux et serrer à l'aide de vis M10x30mm (pos. 10).
5. Serrer la boule d'attelage (pos.2) à l'aide des vis M16x50mm (pos.8).
Attention : Selon le modèle, choisir les trous adéquats de la poutre de l'attelage pour bien garder la distance entre la boule et le véhicule.
6. Visser la plaque sous la prise (pos.3) conformément au dessin à l'aide de vis M10x30mm (pos.10).
7. Serrer toutes les vis aux couples de serrage, comme indiqué dans le tableau.
8. Connecter les câbles de la prise 7 – à l'installation électrique en conformité avec les instructions d'une usine automobile (recommandé la mise en œuvre d'une station-service autorisée).
9. Remplir des pertes de peinture causées durant l'installation.

Couples de serrage recommandé pour les vis et les écrous 8,8:

M6 - 11 Nm	M 8 - 25 Nm	M 10 - 50 Nm
M 12 - 87 Nm	M 14 - 138 Nm	M16 - 210 Nm

Attention

Après le montage du dispositif d'attelage à boule, il faut obtenir l'inscription dans le certificat d'immatriculation de véhicule à la station de contrôle technique, adéquate au domicile.

Le véhicule doit être équipé de :

- indicateurs de direction latéraux
 - retroviseurs extérieurs, elles doivent couvrir au moins la largeur de remorque
- Vérifier le serrage de toute la boulonnerie après 1 000 km de traction.

La boule d'attelage doit être maintenue propre et conservée de graisse consistente.

Équipement du dispositif d'attelage à boule:

Pos. 1 Poutre principale Nombre de pièces: 1	Pos. 5 Appui gauche Nombre de pièces: 1	Pos. 10 Vis 8,8 B M10x30mm Nombre de pièces: 15	Pos. 15 Rondelle ø13mm Nombre de pièces: 6
	Pos. 6 Éclisse droite Nombre de pièces: 1	Pos. 11 Ecrou 8 B M16 Nombre de pièces: 2	Pos. 16 Rondelle ø10,5mm Nombre de pièces: 15
Pos. 2 Boule d'attelage Nombre de pièces: 1	Pos. 7 Éclisse gauche Nombre de pièces: 1	Pos. 12 Ecrou 8 B M12 Nombre de pièces: 6	Pos. 17 Rondelle grower ø16,3mm Nombre de pièces: 2
Pos. 3 Support de prise Nombre de pièces: 1	Pos. 8 Vis 8,8 B M16x50mm Nombre de pièces: 2	Pos. 13 Ecrou 8 B M10 Nombre de pièces: 15	Pos. 18 Rondelle grower ø12,2mm Nombre de pièces: 6
Pos. 4 Appui droit Nombre de pièces: 1	Pos. 9 Vis 8,8 B M12x35mm Nombre de pièces: 6	Pos. 14 Rondelle ø17mm Nombre de pièces: 2	Pos. 19 Rondelle grower ø10,2mm Nombre de pièces: 15
			Pos. 20 Protecteur de la boule Nombre de pièces: 1



PPUH AUTO-HAK z.J.

Fabrication des dispositifs d'attelage à boule
Henryk & Zbigniew Nejman
76-200 SŁUPSK ul. Słoneczna 16K
tel/fax +48 (59) 8-414-414; 8-414-413
E-mail: office@autohak.com.pl
www.autohak.com.pl

Dispositif d'attelage à boule sans équipement électrique

Classe: **A50-X** Numéro de catégorie: **R13**

Conçu pour être monté dans un véhicule:

Fabricant: **FIAT**

Modèle: **IVECO DAILY**

Type: **Fourgon d'origine, Caisse**

Produit à partir de 1989 au 04.1999

Caractéristiques techniques:

Valeur de puissance **D: 19,1 kN**

Poids maximal de remorque: **3000 kg**

Pression max autorisée sur la boule d'attelage: **100 kg**

Numéro d'homologation conforme à la Directive 94/20/CE:

e20*94/20*0629*00

Information préliminaire

Le dispositif d'attelage à boule est conçu en conformité avec les principes de sécurité de la circulation routière. Le dispositif d'attelage à boule est un facteur qui influence la sécurité routière et peut être installé uniquement par du personnel qualifié.

Toute modification sur la construction du dispositif d'attelage est interdite. Cela entraîne l'annulation de l'autorisation de mise en circulation. S'il y en a une, enlever le mastic isolant ou la couche de protection au châssis, à proximité de la surface d'appui du crochet. Appliquer une couche de protection antirouille sur les parties nues de la carrosserie et sur les trous.

Les informations contraignantes quant aux valeurs des charges sont celles, fournies par le constructeur de véhicule, ou le poids maximal de remorque et pression max autorisée sur la boule d'attelage. Les valeurs des paramètres du dispositif ne peuvent pas être dépassées.

La formule pour calculer la puissance D:

$$\frac{\text{poids maximum de remorque [kg]} \times \text{poids maximum de véhicule [kg]}}{\text{poids maximum de remorque [kg]} + \text{poids maximum de véhicule [kg]}} \times \frac{9,81}{1000} = D \text{ [kN]}$$

INSTRUKCJA

Montażu i eksploatacji zaczepu kulowego

Oznaczenie zacisku wg		Łączenie przewodów
ISO	PN	
1	L	Kierunkowskazy lewe
2	+	Tylne światła przeciwmgłowe
3	31	Masa
4	R	Kierunkowskazy prawe
5	58R	Światła pozycyjne prawe
6	54	Światła hamowania
7	58L	Światła pozycyjne lewe

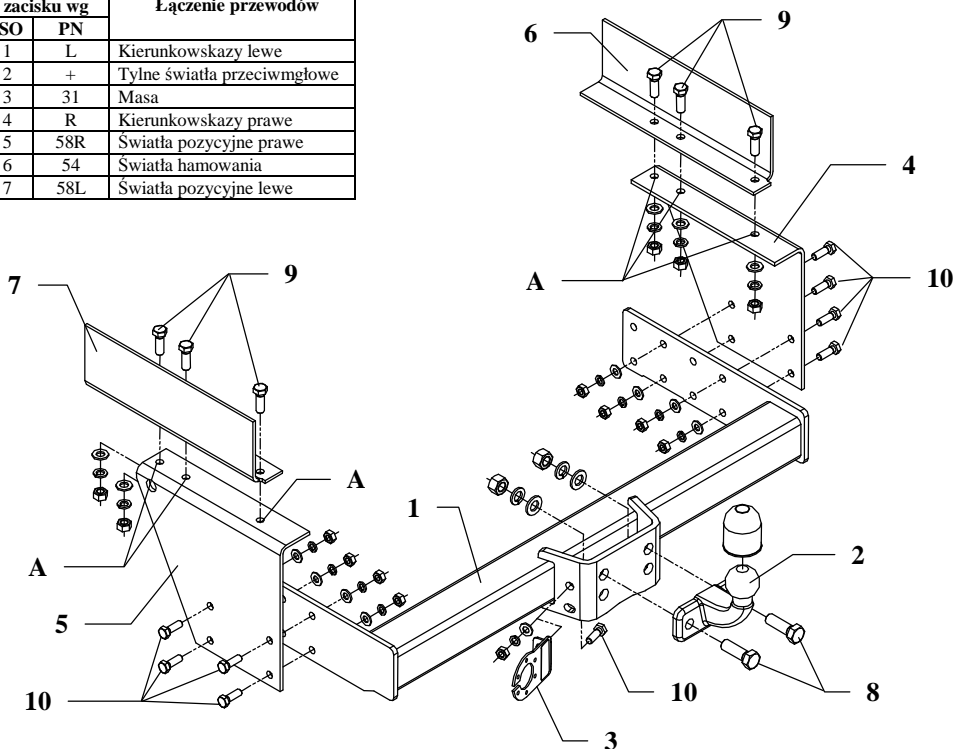

Zaczep kulowy przeznaczony jest do zamontowania w samochodzie: **FIAT IVECO DAILY zabudowany blaszak, skrzynia**, produkowanym od 1989r. do 04.1999r., nr katalogowy **R13** i służy do ciągnięcia przyczep o masie całkowitej **3000 kg** i nacisku na kulę max **100 kg**.

OD PRODUCENTA

Dziękujemy za wybór produkowanego przez naszą firmę zaczepu kulowego. Jego niezawodność została potwierdzona licznymi testami oraz opiniami zadowolonych klientów. Jednakże niezawodność zaczepów kulowych jest zależna również od prawidłowego montażu oraz prawidłowej eksploatacji. Z tego powodu prosimy Państwa o staranne przeczytanie niniejszej instrukcji montażu oraz przestrzeganie właściwych wskazówek.

Zaczep należy zamontować w miejscach do tego celu przeznaczonych przez producenta samochodu.

Kolejność czynności przy montażu

1. Nakładki kątowe (poz. 6 i 7) włożyć z lewej i prawej strony do ramy pojazdu tak aby otwory w nakładkach pokrywały się z istniejącymi otworami w ramie.
2. Wsporniki boczne (poz. 4 i 5) przyłożyć od spodu do ramy i poprzez otwory (poz. A) oraz istniejące w ramie otwory a także otwory włożonych uprzednio nakładek (poz. 6 i 7) skrócić śrubami M12x35mm (poz. 9).
3. Poprzez istniejące w boku ramy trzy otwory wykonać w nakładkach bocznych (poz. 6 i 7) otwory $\varnothing 11\text{mm}$ i poprzez wykonane otwory przykręcić je do ramy śrubami M10x30mm (poz. 10).
4. Pomiedzy zamontowane wsporniki boczne wsunąć belkę główną zaczepu (poz. 1) i przykręcić śrubami M10x30mm (poz. 10).
5. Przykręcić część kulistą zaczepu (poz. 2) śrubami M16x50mm (poz. 8).
Uwaga: W zależności od modelu samochodu wykorzystać odpowiednie otwory belki zaczepu, tak aby część kulista znajdowała się w odpowiedniej odległości od samochodu.
6. Przykręcić płytę pod gniazdo (poz. 3) śrubą M10x30mm (poz. 10) jak pokazano na rysunku.
7. Dokręcić wszystkie śruby z momentem jak pokazano w tabeli.
8. Podłączyć przewody gniazdka 7 – bieg. do instalacji elektrycznej zgodnie z instrukcją fabryczną samochodu (zaleca się wykonanie w ASO).
9. Uzupełnić ewentualne ubytki powłoki malarskiej zaczepu powstałe w trakcie montażu.

Zalecany moment skręcający dla śrub i nakrętek 8,8:		
M6 - 11 Nm	M8 - 25 Nm	M10 - 50 Nm
M12 - 87 Nm	M14 - 138 Nm	M16 - 210 Nm

UWAGA

Po zamontowaniu zaczepu kulowego należy uzyskać wpis w dowodzie rejestracyjnym pojazdu na „stacji kontroli pojazdów” właściwej dla miejsca zamieszkania.

Samochód powinien być wyposażony w :









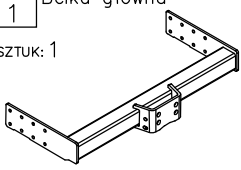

-kierunkowskazy boczne

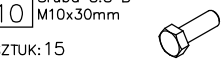
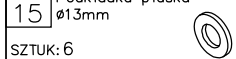
-lusterka boczne o rozstawie co najmniej szerokości przyczepy

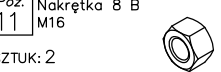
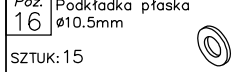
Sprawdzać śruby mocujące zaczepu kulowego po około 1 000 km przebiegu eksploatacji.

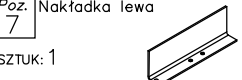
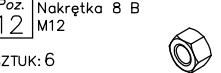
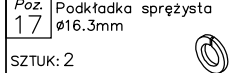
Kula zaczepu musi być utrzymana w czystości i konserwowana smarem stałym

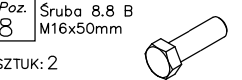
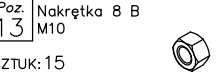
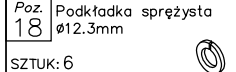
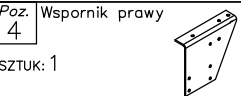
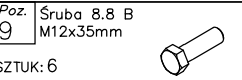
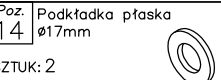
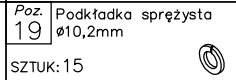
Wyposażenie zaczepu:

Poz. 1 Sztuk: 1 Belka główna 	Poz. 5 Sztuk: 1 Wspornik lewy 	Poz. 10 Sztuk: 15 Śruba 8.8 B M10x30mm 	Poz. 15 Sztuk: 6 Podkładka płaska ø13mm 
	Poz. 6 Sztuk: 1 Nakładka prawa 	Poz. 11 Sztuk: 2 Nakrętka 8 B M16 	Poz. 16 Sztuk: 15 Podkładka płaska ø10.5mm 
Poz. 2 Sztuk: 1 Część kulista 	Poz. 7 Sztuk: 1 Nakładka lewa 	Poz. 12 Sztuk: 6 Nakrętka 8 B M12 	Poz. 17 Sztuk: 2 Podkładka sprężysta ø16.3mm 
Poz. 3 Sztuk: 1 Płyta gniazda 	Poz. 8 Sztuk: 2 Śruba 8.8 B M16x50mm 	Poz. 13 Sztuk: 15 Nakrętka 8 B M10 	Poz. 18 Sztuk: 6 Podkładka sprężysta ø12.3mm 
Poz. 4 Sztuk: 1 Wspornik prawy 	Poz. 9 Sztuk: 6 Śruba 8.8 B M12x35mm 	Poz. 14 Sztuk: 2 Podkładka płaska ø17mm 	Poz. 19 Sztuk: 15 Podkładka sprężysta ø10,2mm 
			Poz. 20 Sztuk: 1 Osłona kuli 

KARTA GWARANCYJNA

Producent udziela gwarancji niniejszą kartą gwarancyjną na okres 24 miesięcy licząc od dnia zakupu zaczepu kulowego do samochodu:

FIAT IVECO DAILY zabudowany blaszak, skrzynia produkowanego od 1989r. do 04.1999r.

Data produkcji Data zakupu.....

Zakres gwarancji obejmuje wyłącznie wady jakościowe wynikające z winy producenta.

Gwarancja nie obejmuje uszkodzeń zawinionych przez nabywcę, wynikających z niewłaściwego montażu, użytkowania lub konserwacji, uszkodzeń mechanicznych, normalnego zużycia podczas eksploatacji itp.

Gwarancja udzielona na zakupiony towar nie wyłącza, nie ogranicza ani nie zawiesza uprawnień kupującego wynikających z niezgodności towaru z umową.

Reklamacje należy zgłaszać w punkcie sprzedaży, składając jednocześnie kartę gwarancyjną. Usunięcie "wady" następuje po stwierdzeniu przez punkt sprzedaży wspólnie z producentem słuszności złożonej reklamacji.

Reklamacja powinna być załatwiona w ciągu 14 dni od dnia uznania reklamacji. Karta gwarancyjna jest nieważna jeżeli nie jest wypełniona i podpisana.

Data zgłoszenia reklamacji:



PPUH AUTO-HAK S.J.

Produkcja Zaczepów Kulowych
Henryk & Zbigniew Nejman
76-200 SŁUPSK ul. Słoneczna 16K
tel/fax (059) 8-414-414; 8-414-413
E-mail: office@autohak.com.pl
www.autohak.com.pl

Zaczep kulowy bez wyposażenia elektrycznego

Klasa: **A50-X** Nr kat. **R13**

Przeznaczony do zamontowania w samochodzie:

Producent: **FIAT**

Model: **IVECO DAILY**

Typ: **zabudowany blaszak, skrzynia**
produkowanym od 1989r. do 04.1999r.

Dane techniczne:

wartość siły **D: 19,1 kN**

maksymalna masa przyczepy: **3000 kg**

maksymalny nacisk na kulę: **100 kg**

Numer homologacji zgodnie z Dyrektywą 94/20/WE: e20*94/20*0629*00

INFORMACJA WSTĘPNA

Zaczep kulowy jest skonstruowany zgodnie z zasadami bezpieczeństwa ruchu drogowego. Zaczep kulowy jest elementem wpływającym na bezpieczeństwo jazdy i może zostać zainstalowany wyłącznie przez personel wyspecjalizowany. Niedopuszczalne jest dokonywanie jakichkolwiek zmian w konstrukcji zaczepu. Powoduje to wygaśnięcie dopuszczenia do stosowania. W przypadku obecności masy izolacyjnej lub osłony podwozia w miejscu przylegania zaczepu, należy ją usunąć. Nieosłonięte miejsca karoserii oraz wywiercone otwory należy pomalować farbą antykorozyjną.

Informacjami wiążącymi odnośnie wartości obciążeń są dane podawane przez producenta samochodu, względnie wartości maksymalnej masy przyczepy oraz maksymalnego nacisku na kulę, przy czym wartości parametrów zaczepu kulowego nie mogą być przekroczone.

Wzór do obliczania wartości siły D:

$$\frac{\text{Maks. masa przyczepy [kg]} \times \text{Maks. masa samochodu [kg]}}{\text{Maks. masa przyczepy [kg]} + \text{Maks. masa samochodu [kg]}} \times \frac{9,81}{1000} = D \text{ [kN]}$$