

Ausgabe 27
3/2005

rameder.

aktuell



weil's einfach passt!

Die Informationszeitung des Rameder-Teams für **Ersatzteildisponenten**, **Lageristen** und **Kfz-Mechaniker** in allen Autohäusern und Reparaturwerkstätten

Lehrausbildung mit Rameder!



Andy Grumbach - Auszubildender
zur Fachkraft für Lagerwirtschaft



Thomas Nickel - Azubi zum Bürokaufmann

Technik Tipps	2
Diagnosefähige Anhängermodule 100 km/h auch mit Anhänger	
Anhängerkupplungen - Die unterschiedlichen Systeme	3
Neu im Sortiment	4
Bremsen von Ferodo Chiptuning-Einbau	
Der Nachwuchs von Rameder	5
Firmeneigene Lehrausbildung	
Versandvarianten	6
Änderungen/Neuheiten zum Katalog	
„Jetzt wird's wild!“	7
Katalog-Aktion wird verlängert	
Die letzte Seite	8
Witze/Bestellformular/Prämienaktion	

DEUTSCHE POST AG
ENTGELT BEZAHLT (ZL)
08141 REINSDORF BZ 08

Lieber Leser,

vor Ihnen liegt druckfrisch die neueste Ausgabe unserer Kundenzeitung „rameder aktuell“, mit der wir Sie mehrmals im Jahr über Produktneuheiten, unseren Service und die Menschen rund um das Thema Anhängerkupplung und Autozubehör informieren.

In dieser Ausgabe befinden sich einige Informationen über die Lehrausbildung bei Rameder.

In der Rubrik Technik stellen wir Bremsen von Ferodo und den Einbau des Chiptuning vor.

Außerdem können Sie sich über Diagnosefähige Anhängermodule informieren.

Bitte schenken Sie der Prämienaktion auf Seite 8 etwas Aufmerksamkeit.

Das Team Rameder wünscht viel Spaß beim Lesen!

Prickelndes!



...mehr auf Seite 3

Diagnosefähige Anhängermodule

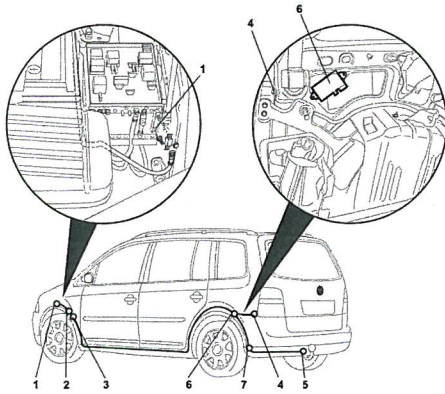

Beispielabbildung VW Touran

- 1 Anschluss Dauerplus
- 2 Bordnetzsteuergerät
- 3 Sicherungsträger
- 4 Massepunkt
- 5 Anhängersteckdose
- 6 Anhängermodul
- 7 Kabel-Durchführung

Mit zunehmender Verbreitung des CAN - Bus - Systems in Kraftfahrzeugen haben sich auch die Funktionen der Anhängermodule geändert.

Anhängermodule werten die digitalen Eingangssignale aus und schalten dementsprechend analoge Ströme für die Lichtfunktionen am Anhänger. Bei einigen Anhängermodulen für CAN - Bus - Systeme ist dieses mit dem fahrzeugseitigen Bordnetzsteuergerät über eine

separate Datenleitung verbunden. Durch ein Diagnosegerät des Fahrzeugherstellers ist bei diesen Modulen eine Fehlerauslese möglich.

Voraussetzung dafür ist, dass das Anhängermodul im Netzwerk des CAN - Bus - Systems angemeldet ist (freischalten). Beim sogenannten Freischalten wird das Bordnetzsteuergerät auf Anhängerfunktion codiert. Dabei ist ebenfalls ein Diagnosegerät notwendig.

Beispiele aus unserem Sortiment für E-Sätze die von einem Vertragshändler freigeschalten werden müssen!

Fabrikat und Typ	Baujahr	E-Satz	Best.-Nr.	Preis
BMW 5er E60 <i>Stufenheck nur Heckantrieb</i>	07.2003 -	13 polig TopTronic	BM0396	189,66
Mercedes CLK <i>nur Heckantrieb</i>	06.2002 -	7 polig TopTronic 13 polig TopTronic	MB0530 MB0531	174,14 184,48
Opel Astra H <i>Kombi nur Frontantrieb, außer OPC Modelle</i>	09.2004 -	7 polig Relais 13 polig Relais	OP0808 OP0809	54,31 59,48
VW Touran <i>nur Frontantrieb</i>	02.2003 -	7 polig TopTronic 13 polig TopTronic	VW1126 VW1127	114,66 124,14

Nettopreise in Euro zzgl. Versandkosten. Keine Haftung für Druckfehler.

100 km/h - mit Anhänger ?!

Voraussetzungen nach §71
Ausnahmeverordnung StVO

- nur für Zugfahrzeuge mit ABS
- die 100 km/h-Zulassung gilt nur für das komplette Gespann, ein freier Tausch von Anhänger oder Zugfahrzeug ist nicht möglich

speziell für Anhänger:

- Reifen müssen jünger als 6 Jahre sein und min. "L" (= 120 km/h) entsprechen
- gebremste Anhänger müssen mit hydraul. Achsstoßdämpfern ausgerüstet sein

Abwicklung:

- Abnahme des gesamten Gespanns bei TÜV oder DEKRA
- Eintragung der Abnahmebescheinigung in Fahrzeugschein
- Bescheinigung immer mitführen
- Erhalt von zwei „100 km/h“ Plaketten (für Fahrzeug und Anhänger)

Achtung: die Anhängelasten verringern sich! Berechnungsgrundlage für die unterschiedlichen Anhängertypen sind die rot gekennzeichneten Faktoren!



Besonderheiten:

- die bisher eingetragene Anhängelast im Kfz-Schein darf nicht überschritten werden
- das Gesamtgewicht des Anhängers muss immer kleiner sein als das zulässige Gesamtgewicht des Zugfahrzeuges

100km/h-Zulassung: Bsp. für VW Sharan

PKW-Leergewicht: 1.794 kg
zul. Gesamtgewicht: 2.450 kg
Anhängelast ungebremst: 700 kg
Anhängelast gebremst: 2.000 kg



Anhängelast bei 100 km/h-Zulassung:

- für ungebremste Anhänger:
 $1.794 \times 0,3 = 538 \text{ kg Anh.-last} - 700 \text{ kg Anh.-last} \Rightarrow \text{Verlust } 162 \text{ kg}$
- für Wohnanhänger:
 $1.794 \times 0,8 = 1.435 \text{ kg Anh.-last} - 2.000 \text{ kg Anh.-last} \Rightarrow \text{Verlust } 565 \text{ kg}$
- für gebremste Anhänger:
 $1.794 \times 1,1 = 1.973 \text{ kg Anh.-last} - 2.000 \text{ kg Anh.-last} \Rightarrow \text{Verlust } 27 \text{ kg}$

100km/h-Zulassung: Bsp. für Audi A4 Avant 1,8

PKW-Leergewicht: 1.340 kg
zul. Gesamtgewicht: 1.815 kg
Anhängelast ungebremst: 670 kg
Anhängelast gebremst: 1.200 kg

Anhängelast bei 100 km/h-Zulassung:

- für ungebremste Anhänger:
 $1.340 \times 0,3 = 402 \text{ kg Anh.-last} - 670 \text{ kg Anh.-last} \Rightarrow \text{Verlust } 268 \text{ kg}$
- für Wohnanhänger:
 $1.340 \times 0,8 = 1.072 \text{ kg Anh.-last} - 1.200 \text{ kg Anh.-last} \Rightarrow \text{Verlust } 128 \text{ kg}$
- für gebremste Anhänger:
 $1.340 \times 1,1 = 1.474 \text{ kg Anh.-last} \Rightarrow \text{mehr als beim PKW eingetragen, deshalb zurück auf } 1.200 \text{ kg}$

Anhängerkupplungen - Die unterschiedlichen Systeme !

-  AHK starr, keine Stoßstangenbearbeitung bzw. im nicht sichtbaren Bereich
-  AHK starr, Stoßstangenbearbeitung notwendig
-  Vollautomatik, Kugelkopf verriegelt automatisch
-  Hand- oder Hebelsystem, Kugelkopf wird durch Lösen eines Hebels oder Mutter abgenommen

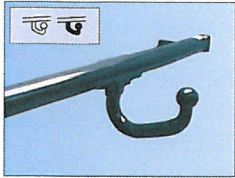

Starre Ausführung
 Ideal für alle Anhänger im Dauereinsatz geeignet.

z.B. Audi A4
 bereits ab:
86,21 Euro

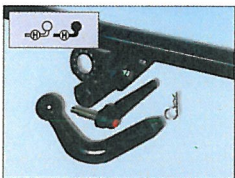

Hand- und Hebelsystem, abnehmbar
 Die preisgünstige abnehmbare Alternative zu vollautomatischen Ausführungen, teilweise abschließbar, für den gelegentlichen Gebrauch.

z.B. Ford Focus C-Max
 bereits ab:
139,66 Euro

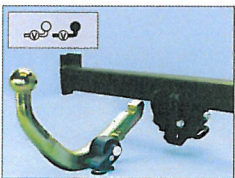

Horizontale Vollautomatik, abnehmbar
 Für hohe Lasten geeignet, von hinten gesteckt, abschließbar, guter Bedienkomfort, Stoßstangenausschnitt teilweise notwendig.

z.B. Honda CRV
 bereits ab:
199,14 Euro

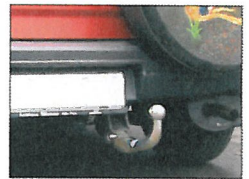

Vertikale Vollautomatik, abnehmbar
 Für hohe Lasten geeignet, von unten gesteckt, abschließbar, abgenommen fast unsichtbar, guter Bedienkomfort durch Drehrad für Entriegelung.

z.B. VW Golf IV
 bereits ab:
169,83 Euro



Rameder-Team-Tip



Fehlt Ihr Brausepulver? Bitte kurze Info- und wir senden Ihnen gerne eine Packung nach.

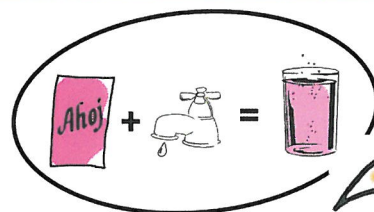

Tagsüber mit
 Wasser eine
 leckere Limonade

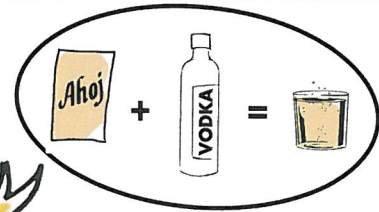

Abends mit
 Vodka ein Party-
 knaller



FERODO

Die Marke für Sicherheit und Qualität !

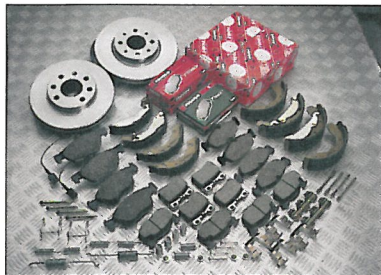

Die Bremsbeläge bzw. -scheiben in PREMIUM-QUALITÄT sind ausgelegt für:

- sicheres und zuverlässiges Bremsen
- eine verlängerte Lebensdauer
- **Erstausrüsterqualität**
- konstruiert für höchste Bremsleistung bei maximaler Lebensdauer
- unempfindlich gegen Fading, gute Wasserverdrängung
- volle ABS Verträglichkeit



Marke	Bremstyp	Beschreibung	Best.-Nr.	Preis
Ford Focus 1,6 16 V 74 kW ab Bj. 10.98 -	Bremsscheiben vorn	Ø 258,0 mm Stärke: 22,0 mm 4-Loch innenbelüftet	T0620097	50,86
	Bremsscheiben hinten	Ø 253,0 mm Stärke: 10,0 mm 4-Loch voll	T0620913	32,76
	Bremsbeläge vorn	Maße in mm: 177,9 x 60,8 x 19,0 ATE-System	T0610113	29,74
	Bremsbeläge hinten	Maße in mm: 87,2 x 42,6 x 14,7 Lucas-System	T0610115	28,88
	Bremsbeläge vorn SPORT	Maße in mm: 177,9 x 60,8 x 19,0 ATE-System	T0610794	83,19
Toyota Corolla E11 2,0 D4D / 66 kW Bj. 09.00 - 01.02	Bremsscheiben vorn	Ø 255,0 mm Stärke: 22,0 mm 4-Loch innenbelüftet	T0620597	61,21
	Bremsscheiben vorn SPORT	Ø 255,0 mm Stärke: 22,0 mm 4-Loch innenbelüftet	T0620866	108,62
	Bremsbeläge vorn	Maße in mm: 116,4 x 55,0 x 16,4 Akebono-System	T0610187	28,02
	Bremsbacken hinten	Ø 200,0 mm Breite: 35,0 mm	T0611176	15,95

**Komplettes
Lieferprogramm**
www.kupplung.de
oder telefonisch unter
0800 - KUPPLUNG!

Chiptuning - Einbau in 10 Minuten

z.B. bei allen Pumpe-Düse Fahrzeugen des Herstellers VAG



Anschluss des R-Power-Kits mittels spezifischer Steckverbindung am original Kabelbaum vom Steuergerät zur Einspritzpumpe.

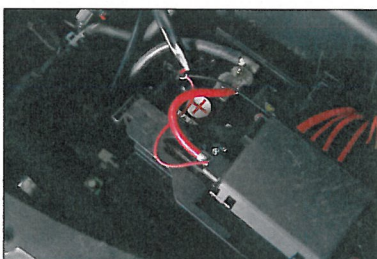

Direkter Anschluss an die Batterie des Fahrzeuges und Verlegen der Elektronik in einem spritzwassergeschützten Bereich.

- für Dieselfahrzeuge
- Made in Germany
- bis 30% mehr Leistung und Drehmoment
- Motor- und Getriebegarantie bis 100.000 km*
- Fahrkomfort steigt
- häufiges Schalten reduziert sich
- ursprüngliche Fahrleistungen mit weniger Gas

Hersteller	Serie		Optimiert		Hammer Preis
	Leistung	Drehmoment	Leistung	Drehmoment	
Alfa Romeo / Fiat 1.9 JTD	85 kW (115 PS)	275 NM	103 kW (140 PS)	330 NM	320,00
BMW 2.5 TDS	105 kW (143 PS)	280 NM	125 kW (170 PS)	340 NM	185,00
Mercedes C / E-Klasse 220 CDI	125 kW (170 PS)	400 NM	150 kW (204 PS)	410 NM	320,00
Nissan 1.9 DCi	74 kW (100 PS)	240 NM	89 kW (121 PS)	300 NM	320,00
Opel 1,7 CDTI 16V	74 kW (100 PS)	240 NM	88 kW (120 PS)	300 NM	320,00
Peugeot / Citroen 2,8 HDI	94 kW (127 PS)	300 NM	118 kW (160 PS)	380 NM	320,00
VAG 1,9 TDI-PD	74 kW (100 PS)	240 NM	96 kW (130 PS)	290 NM	290,00
Volvo 2,4 D5	120 kW (163 PS)	340 NM	142 kW (193 PS)	420 NM	320,00

inkl. TÜV & Garantie

* Genaue Garantiebestimmungen auf Anfrage und unter www.kupplung.de

Der Nachwuchs von rameder.

„Wir sind ein junges und zukunftsorientiertes Unternehmen mit motivierten Mitarbeitern“, sagt Geschäftsführer Tobias Rameder. „Deshalb legen wir großen Wert auf gute Ausbildungsbedingungen.“

Das gehört zu unserer gesellschaftlichen Verantwortung. Wir sichern unsere eigene Leistungsfähigkeit und eröffnen gleichzeitig Jugendlichen die Chance für eine berufliche Perspektive.“

Bürokauffmann/-frau

Ausbildungsplätze aktuell: 7

Ausbildungsdauer: 3 Jahre

Theoretische Schwerpunkte: Rechnungswesen

Praktische Schwerpunkte:

1. Teil: Kundenberatung und -betreuung im modern ausgestatteten Call Center
2. Teil: Buchen sämtlicher Geschäftsvorfälle (z.B. Kasse, Bank, Kreditoren und Debitoren) in der Abteilung Buchhaltung und Einkauf



Anbauschulung unter Anleitung von unseren KFZ-Technikern

REGELMÄßIGE SCHULUNGEN

In wöchentlichen Besprechungen des Rameder Teams haben die Auszubildenden die Gelegenheit, Fragen vorzutragen und zu klären. Unsere Auszubildenden nehmen regelmäßig an Produkt- und Anbauschulungen teil und erwerben somit ausbildungsübergreifendes Wissen. Eine qualifizierte Berufsausbildung ist ein Stück Zukunftssicherung für den Einzelnen wie auch für unser Unternehmen.



Teambesprechung der Rameder-Mannschaft mit allen Abteilungen

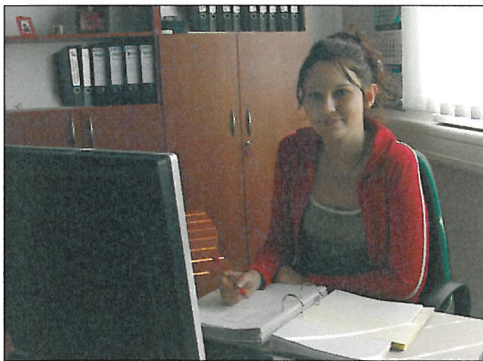

Francis Hoffmann, Auszubildende zur Bürokauffrau im ersten Lehrjahr

Fachkraft für Lagerlogistik

Ausbildungsplätze aktuell: 1

Ausbildungsdauer: 3 Jahre

Theoretische Schwerpunkte: Materialwirtschaft

Praktische Schwerpunkte:

- Annahme und Eingangsbearbeitung von Lieferungen, Kommissionierung von Waren, Qualitätskontrolle, Retourenabwicklung

Schnell - Kostengünstig - Verlässlich !

	Standard: NEU!	Postexpress:	Nachexpress:
Bestellung:	• bis 17.00 Uhr	• bis 17.30 Uhr	• bis 17.30 Uhr
Zustellung:	• Montag bis Freitag, 8 bis 18 Uhr • Lieferzeit 1 bis 2 Tage	• am nächsten Tag bis 12.00 Uhr angeliefert (außer Sonn- und Feiertage)	• am nächsten Tag noch vor 08.00 Uhr angeliefert (Di.-Sa.), Depot notwendig
Versandkosten:	• 1 x Versandkosten je Sendung, egal wie viele Pakete	• pro Paket 1 x Versandkosten	• pro Paket 1 x Versandkosten
Zahlung:	• Bankeinzugsverfahren oder Nachnahme mit Quittung	• Bankeinzugsverfahren Voraussetzung	• Bankeinzugsverfahren und Registrierung bei der Zustellfirma Voraussetzung

Rechenbeispiel 1: Versand Standard mit Bankeinzug

3 x AHK zu je 14,60 kg = Gesamtgewicht von 43,80 kg
 0,25 €/kg x 43,81 kg Gesamtgewicht
 12,45 € Versandkosten (inkl. Verpackungspauschale)

**10,05 €
 gespart**

Rechenbeispiel 2: Versand Standard mit Bankeinzug

1 AHK zu 14,60 kg + 1 Dachbox zu 20 kg = Gesamtgewicht von 34,60 kg
 Gesamtgewicht unter 40 kg
 7,50 € Versandkosten (inkl. Verpackungspauschale)

**7,16 €
 gespart**

Beachten Sie im Schadensfall:

- bei nicht sichtbaren Schäden, umgehende Information an unseren Kundenservice
- mögliche Rückholung Ihrer Sendung oder eine Ersatzlieferung
- Reklamationen zur Zustellung mit NVS, bis spätestens 12.00 Uhr
- Annahmeverweigerung bei äußeren sichtbaren Transportschäden



Neues & Änderungen zum Katalog II-2005

Da sich im aktuellen Katalog II-2005 etwas geändert hat bzw. Neuheiten dazugekommen sind, haben wir diese für Sie **blau** markiert.

Fabrikat und Typ	Baujahr	Bestell- Nummer	Aus- Führung	Preis Euro	Stützlast kg	Anh.-last bzw. D-Wert
Audi Seite 17						
Audi A3 spezifische E-Sätze Bei E-Sätzen AU0957, AU0958, AU0959 und AU0960 ist keine Freischaltung notwendig. Bei E-Sätzen AU1018, AU1019, AU1020 und AU1021 ist eine Freischaltung von einem Audi Händler nötig, diese E-Sätze sind diagnosefähig.						
Nissan Seite 92						
Navara King Cab, Pick Up nur Allrad	07.05-	NID463 B		149,14	120	3000
Navara Double Cab, Pick Up nur Allrad	07.05-	NID464 B		149,14	120	3000
Opel Seite 98						
Zafira Van nur Frontantrieb	07.05-	OP0819 C OP0862 C OP0820 C	 	99,14 179,31 204,31	75 75 75	1650 1650 1650

Fabrikat und Typ	Baujahr	Bestell- Nummer	Aus- Führung	Preis Euro	Stützlast kg	Anh.-last bzw. D-Wert
Renault Seite 113						
Espace Van nur Frontantrieb	10.02-	RE0438 B RE0439 B RE0724 B	 	119,83 234,48 209,48	80 80 80	2000 2000 2000
Grand Espace Van nur Frontantrieb	10.02-	RE0470 B RE0471 B RE0726 B	 	127,59 239,66 209,48	80 80 80	2000 2000 2000
VW Seite 142						
Passat Variant nur Frontantrieb	09.2005-	VW1213 B VW1214B VW1282 B	 	84,48 189,66 199,14	85 85 85	2200 2200 2200
VW Passat Var. Abdeckungen !! Bei VW1214 ist Abdeckung inkl., ist nicht wie Original-Abdeckung. Bei VW1282 kann die Original-Abdeckung von VW verwendet werden. Hierzu wird der untere Teil der Stoßstange ausgetauscht.						

Metropresse in Euro zuzügl. Versandkosten. Keine Haftung für Druckfehler.

Die „Wilde Zeit“

ist noch nicht vorbei !

Verlängert
bis Ende
Oktober !

MONTAG Chiptuning **-10 %**

rameder.



Leistungssteigerung für
Dieselfahrzeuge !

- Made in Germany
- mit TÜV und Garantie

inklusive TÜV
und Garantie !

ab **185,00 €**

DIENSTAG Fahrradträger **-5 %**

TÜV & GS
geprüft !



Kompakte Fahrradträger mit
höchstem Komfort !

- für bis zu 4 Fahrrädern
- einfache Montage auf der AHK

ab **85,34 €**

MITTWOCH Bremsen **-15 %**



Erstausrüsterqualität !

- speziell wärmebehandelt
- optimale Bremsleistung
- für fast alle Fzg. typen

ab **15,95 €**

DONNERSTAG Sportfahrwerk **-10 %**



Hochwertige Sportstoßdämpfer
und Qualitätsfedern !

- optimale Kurvenlage
- 2 Jahre **GARANTIE**

ab **143,10 €**

FREITAG Dachboxen **-10 %**



TÜV/GS geprüft !

TÜV & GS
geprüft !

- abschließbar
- verschiedene Ausführungen,
auch in Carbon

ab **85,34 €**

SAMSTAG Rückleuchten **-5 %**



Design-Rückleuchten für den
individuellen Look !

- mit EG-Betriebsgenehmigung
- als Klarglas-, Kristall- oder
Farb-Ausführung

ab **37,41 €**

Die letzte Seite ...

Zwei Ingenieurstudenten schlendern über den Campus. Da sagt der eine: „Woher hast du so ein tolles Fahrrad?“

Darauf der Andere: „Als ich gestern ganz in Gedanken versunken spazieren ging, fuhr ein hübsches Mädchen mit diesem Fahrrad. Als sie mich sah, warf sie das Rad zur Seite, riss sich die Kleider vom Leib und schrie: „Nimm dir was du willst!“ Der erste Student nickte zustimmend: „Gute Wahl, die Kleider hätten vermutlich nicht gepasst!“

Zwei Elefanten sehen zum erstenmal einen nackten Mann. Sie schauen an ihm runter, schauen wieder hoch, schauen sich zweifelnd an. „Wie zum Teufel greift der sein Essen in den Mund?“

Klausur, der Prof bemerkt, dass kein Mädels aus den hinteren Reihen von einem Zettel abschreibt. Er bewegt sich langsam auf sie zu doch sie bemerkt das. Schnell versteckt sie den Zettel in ihrem Dekollete. Er sagt zu ihr: „Als ihr Professor darf ich das nicht, aber als Mann darf ich das!“ und greift ihr in den Ausschnitt und holt sich den Zettel. Sie: „Als ihre Studentin darf ich das nicht, aber als Frau darf ich das“ und scheuert ihm eine...

Der Zollbeamte beugt sich in das geöffnete Fenster des Wagens, fragt: „Alkohol, Zigaretten?“ Der Fahrer winkt ab: „Nein, bitte zwei Kaffee!“

rameder.
Anhängerkupplungen & Autoteile
GmbH & Co. KG
Am Eichberg Flauer1
07338 Leutenberg/ OT Munschwitz
Telefon 08 00 - 58 77 58 64
Telefax 01 80 - 5 21 29 32
www.kupplung.de
info@kupplung.de

„rameder aktuell“ empfehlen und Prämie kassieren

Begeistern Sie ihre Geschäftspartner für unsere Zeitung und wählen Sie anschließend unter den untenstehenden Prämien Ihre Wunschprämie aus. Nach Eingang der Kontaktdaten (siehe Fax-Antwort unten) erhält jeder Neukunde eine Ausgabe der „rameder aktuell“ und Sie werden kurz darauf mit Ihrer Prämie belohnt. Eine Voraussetzung muß jedoch erfüllt sein: Es muss eine Adresse/Firma aus dem Kfz-Bereich sein, welche uns noch nicht bekannt ist. Einsendeschluß ist der 16.10.2005.





1 Car-Glasversiegelung
2 Arbeitsleuchte
3 15 Euro Einkaufsgutschein



Bitte ausschneiden oder kopieren!

Kontaktdaten des NEUKUNDEN !

Firma: _____
 Ansprechpartner: _____
 Strasse: _____
 PLZ/Ort: _____
 Telefon: _____

Onlineshop-Passwort anfordern Katalog anfordern

Fax-Bestellung

Fax: 0180-5 2129 32

KD-Nr.:

siehe Anschriftenfeld

eMail: _____

Datum/Unterschrift: _____

Ihre Wunschprämie:

- Car-Glasversiegelung
 Arbeitsleuchte
 15 Euro Einkaufsgutschein

Firmenstempel und Kunden-Nummer nicht vergessen !!!

Firmenstempel

Ust-ID-Nr: _____

Schlüsselnummer: zu 2 zu 3

Artikel-Nummer	Stück	AHK	E-Satz	Fahrzeugtyp	Preis
		starr <input type="checkbox"/>	7-pol <input type="checkbox"/>		
		abn. <input type="checkbox"/>	13-pol <input type="checkbox"/>		
		starr <input type="checkbox"/>	7-pol <input type="checkbox"/>		
		abn. <input type="checkbox"/>	13-pol <input type="checkbox"/>		

Trans-O-Flex / Post: Bankeinzug Nachnahme

Nachtexpress

12 Uhr-Express